

На основу члана 63 став2 Закона о јавним набавкама („Службени гласник РС“ бр 124/12,68/15) Комисија за јавну набавку Републичке дирекције за имовину Републике Србије, доставља заинтересованим понуђачима за „Адаптација и реконструкција Кур салона у Бањи Ковиљачи ЈН 5/18“ следеће:

Питање од стране потенцијалног понуђача: „ Питања:

1. Молимо вас да нам из пројекта ентеријера доставите детаље рамова огледала за позиције 1-4 на страни 170 и 171.?
2. Молимо да нам доставите шему за позицију 5 стаклене преграде на страни 171
3. Молимо да нам доставите шеме свих позиција столарских радова
4. Молимо да нам доставите шеме преграда у тоалетима позиција 1 на страни 171 и позиција 2 на страни 172
5. На страни 103 у позицији 11 и позицији 12 изолатерских радова као термоизолациони материјал тражи се полистирен. како су и стиропор (експандирани) и стиродур (екструдирани) полистирени, молимо вас да нам одговорите која се врста полистирена тражи у позицији 11 и позицији 12. Молимо да назначите ознаке или карактеристике.
6. Да ли су завесе позиција 3 страна 172 роло, тракасте или неке друге.

Одговор наручиоца:

1. У вези Поз. 1-4 у прилогу достављамо цртеже из Пројекта ентеријера са приказаним шемама огледала које се односе на Поз. 1-огледало на зиду доње сале; Поз 2-огледало на зиду лонге бара и Поз 4-огледало на стубовима у вине ресторана. Позиција 3 је укинута Пројектом ентеријера.

2. Шема за Поз 5-стаклене преграде, дата је у оквиру Шеме унутрашње столарије под ознаком 20;

3. Шеме свих позиција столарских радова су у прилогу.

4. Шеме преграда у тоалетима су дате у прилогу;

5. Предвидети ЕПС 100-експандирани стиропор

6. Предвиђене су роло ПП завесе са смером затварања вертикално „од горе на доле“.

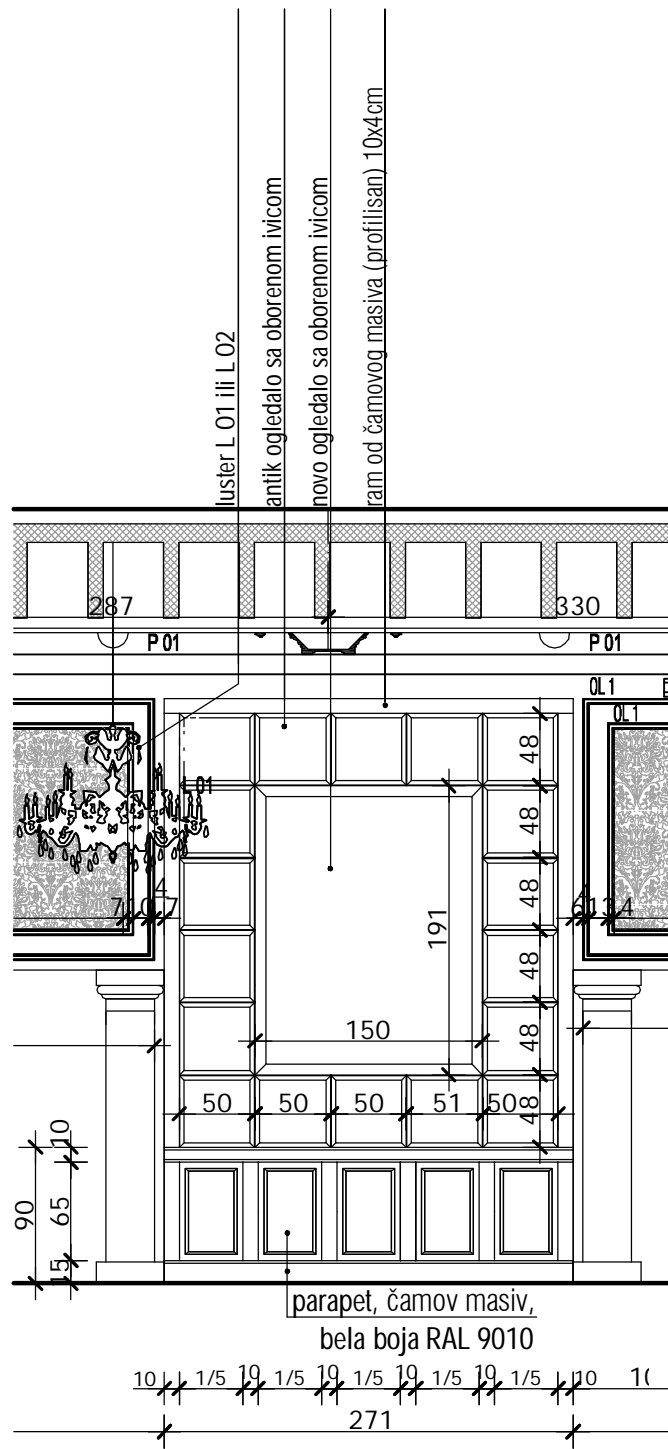

ogledalo na zidu donie sale

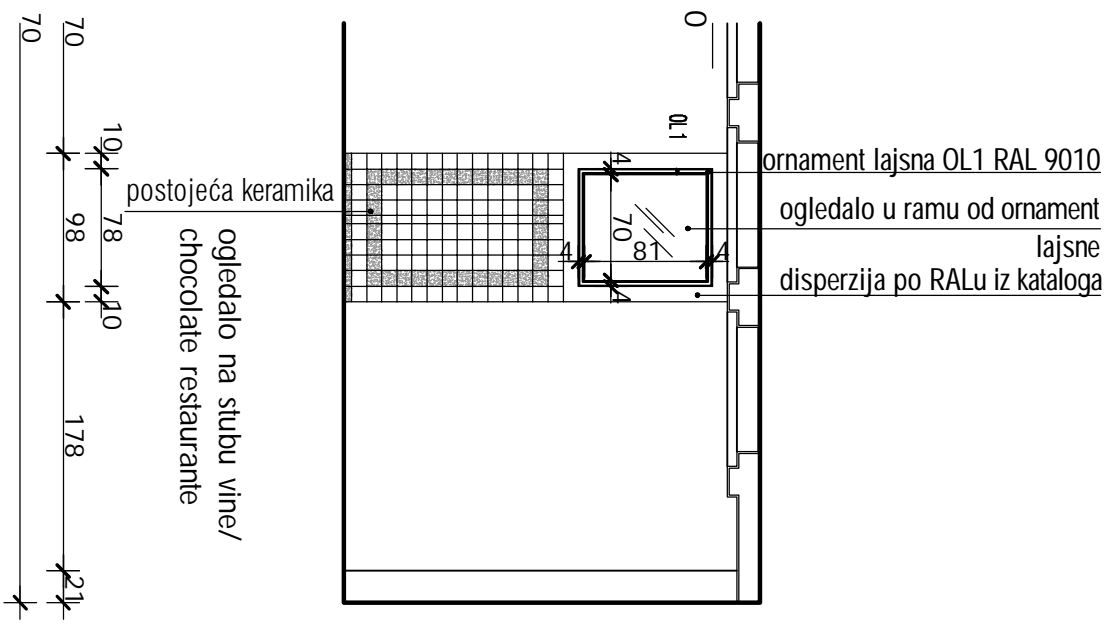

ŠEME SPOLJAŠNJE STOLARIJE

ŠEMA STOLARIJE

OZNAKA

①

SKICA

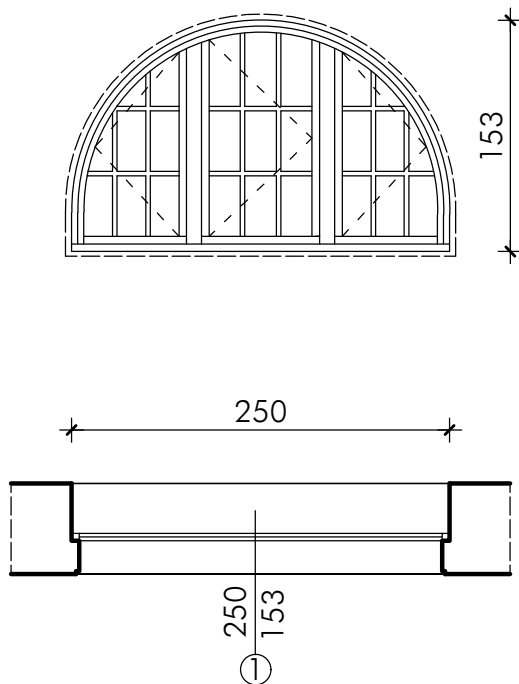

BROJ KOMADA

etaža

prizemlje

5 kom

OPIS

PROZOR

Prozor raditi od prvoklasne i suve smreke. Profilaciju, okov, završnu obradu i drugo uraditi u svemu po ugledu na postojeći otvor. Prozor zastakliti termoizolacionim staklom (d= 4+12+4mm), punjeno argonom, niskoemisiono. Dihtovanje odgovarajućim dihtung trakama. Završna obrada bojeno belo, sjaj 60%. Prozor snadbeti sa okovom za pokretanje krila, zatvaračima i pomoćnim okovom. Izvođač je dužan da radionički crtež, uzorak sa profilacijom svih konstruktivnih elemenata i okov prezentuje projektantu i nadzornom organu radi dobijanja njihove saglasnosti za proizvodnju.

NAPOMENA

MERE SU ARHITEKTONSKE. SVE MERE KONTROLISATI NA LICU MESTA 1.45.

ŠEMA STOLARIJE

OZNAKA

②

SKICA

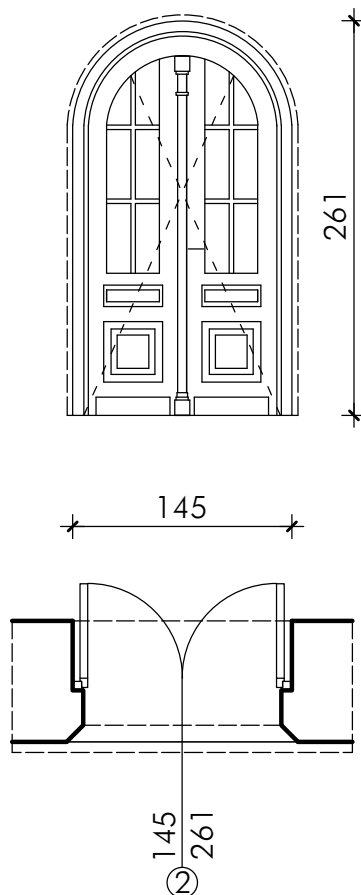

BROJ KOMADA

etaža

prizemlje

5 kom

OPIS

DVOKRILNA VRATA (izlaz na severnu terasu)

Vrata raditi od prvoklasne i suve smreke. Profilaciju, okov, završnu obradu i drugo uraditi u svemu po ugledu na postojeći otvor. Vrata zastakliti termoizolacionim staklom (d=4+12+4mm), punjeno argonom, niskoemisiono. Dihtovanje odgovarajućim dihtung trakama. Završna obrada bojeno belo, sjaj 60%. Vrata snadbeti potrebnim okovom, bravom sa cilindar uloškom i tri ključa. Izvođač je dužan da radionički crtež, uzorak sa profilacijom svih konstruktivnih elemenata i okov prezentuje projektantu i nadzornom organu radi dobijanja njihove saglasnosti za proizvodnju.

NAPOMENA

MERE SU ARHITEKTONSKE. SVE MERE KONTROLISATI NA LICU MESTA 1.46.

ŠEMA STOLARIJE

OZNAKA

3

SKICA

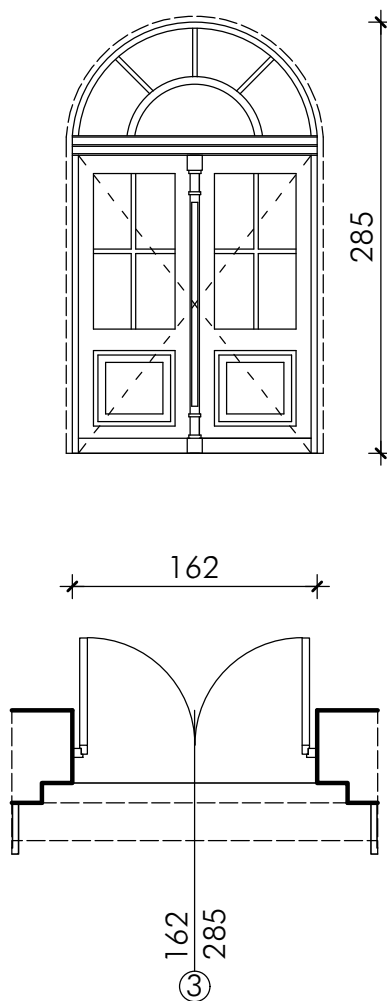

BROJ KOMADA

etaža

prizemlje

1 kom

OPIS

ULAZNA VRATA sa nadsvetlom (glavni ulaz u objektu)

Vrata raditi od prvoklasne i suve hrastovine. Profilaciju, okov, završnu obradu i drugo uraditi u svemu po ugledu na postojeći otvor. Vrata zastakliti termoizolacionim staklom ($d=4+12+4\text{mm}$), punjeno argonom, niskoemisiono. Dihtovanje odgovarajućim dihtung trakama. Završna obrada transparentnim mat premazom. Vrata snadbeti potrebnim okovom, bravom sa cilindar uloškom i tri ključa. Izvođač je dužan da radionički crtež, uzorak sa profilacijom svih konstruktivnih elemenata i okov prezentuje projektantu i nadzornom organu radi dobijanja njihove saglasnosti za proizvodnju.

NAPOMENA

MERE SU ARHITEKTONSKE. SVE MERE KONTROLISATI NA LICU MESTA 1.47.

ŠEMA STOLARIJE

OZNAKA

4

SKICA

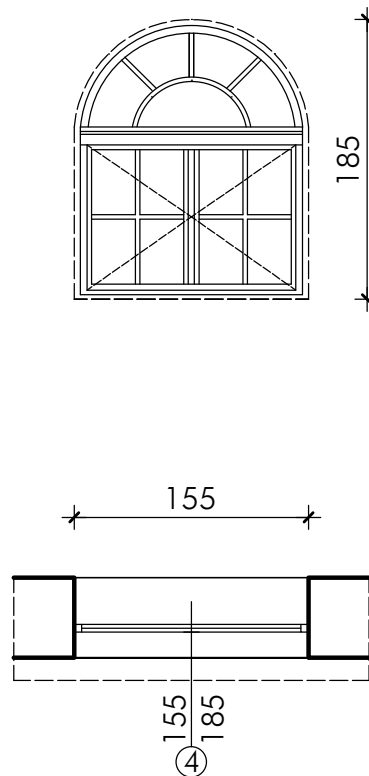

BROJ KOMADA

etaža

prizemlje

4 kom

OPIS

PROZOR

Prozor raditi od prvoklasne i suve smreke. Profilaciju, okov, završnu obradu i drugo uraditi u svemu po ugledu na postojeći otvor. Prozor zastakliti termoizolacionim staklom (d=4+12+4mm), punjeno argonom, niskoemisiono. Dihtovanje odgovarajućim dihtung trakama. Završna obrada bojeno belo, sjaj 60%. Prozor snadbeti sa okovom za pokretanje krila, zatvaračima i pomoćnim okovom. Izvođač je dužan da radionički crtež, uzorak sa profilacijom svih konstruktivnih elemenata i okov prezentuje projektantu i nadzornom organu radi dobijanja njihove saglasnosti za proizvodnju.

NAPOMENA

MERE SU ARHITEKTONSKE. SVE MERE KONTROLISATI NA LICU MESTA 1.48.

ŠEMA STOLARIJE

OZNAKA

5

SKICA

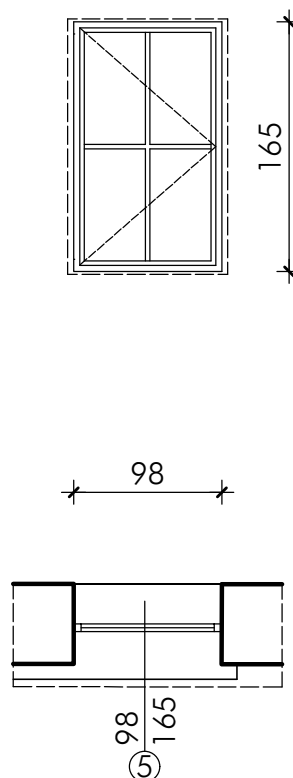

BROJ KOMADA

etaža

prizemlje

2 kom

OPIS

PROZOR

Prozor raditi od prvoklasne i suve smreke. Profilaciju, okov, završnu obradu i drugo uraditi u svemu po ugledu na postojeći otvor. Prozor zastakliti termoizolacionim staklom (d=4+12+4mm), punjeno argonom, niskoemisiono. Dihtovanje odgovarajućim dihtung trakama. Završna obrada bojeno belo, sjaj 60%. Prozor snadbeti sa okovom za pokretanje krila, zatvaračima i pomoćnim okovom. Izvođač je dužan da radionički crtež, uzorak sa profilacijom svih konstruktivnih elemenata i okov prezentuje projektantu i nadzornom organu radi dobijanja njihove saglasnosti za proizvodnju.

NAPOMENA

MERE SU ARHITEKTONSKE. SVE MERE KONTROLISATI NA LICU MESTA 1.49.

ŠEMA STOLARIJE

OZNAKA

6

SKICA

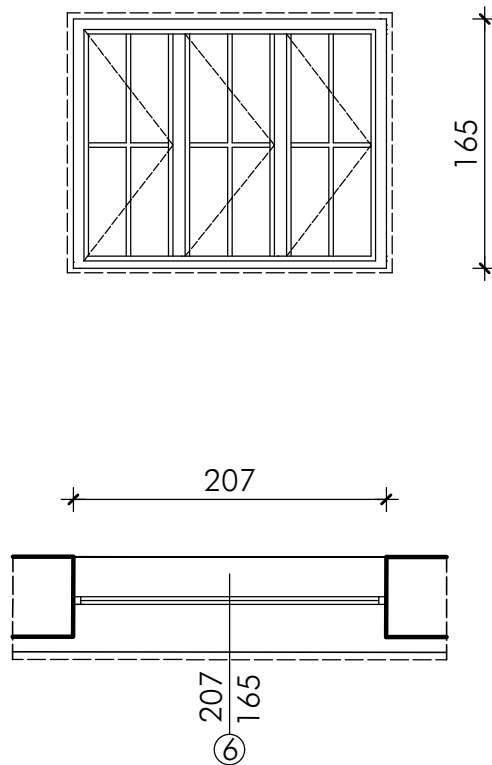

BROJ KOMADA

etaža

prizemlje

1 kom

OPIS

PROZOR

Prozor raditi od prvoklasne i suve smreke. Profilaciju, okov, završnu obradu i drugo uraditi u svemu po ugledu na postojeći otvor. Prozor zastakliti termoizolacionim staklom (d= 4+12+4mm), punjeno argonom, niskoemisiono. Dihtovanje odgovarajućim dihtung trakama. Završna obrada bojeno belo, sjaj 60%. Prozor snadbeti sa okovom za pokretanje krila, zatvaračima i pomoćnim okovom. Izvođač je dužan da radionički crtež, uzorak sa profilacijom svih konstruktivnih elemenata i okov prezentuje projektantu i nadzornom organu radi dobijanja njihove saglasnosti za proizvodnju.

NAPOMENA

MERE SU ARHITEKTONSKE. SVE MERE KONTROLISATI NA LICU MESTA 1.50.

ŠEMA STOLARIJE

OZNAKA

7

SKICA

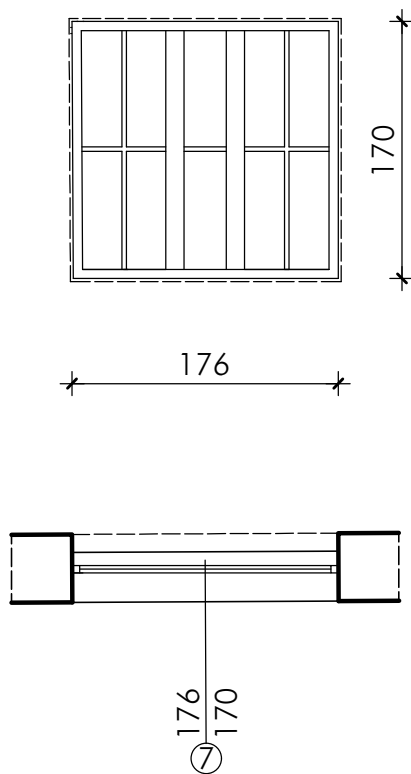

BROJ KOMADA

etaža

prizemlje

1 kom

OPIS

PROZOR

Prozor raditi od prvoklasne i suve smreke. Profilaciju, okov, završnu obradu i drugo uraditi u svemu po ugledu na postojeći otvor. Prozor zastakliti termoizolacionim staklom (d= 4+12+4mm), punjeno argonom, niskoemisiono. Dihtovanje odgovarajućim dihtung trakama. Završna obrada bojeno belo, sjaj 60%. Prozor snadbeti sa okovom za pokretanje krila, zatvaračima i pomoćnim okovom. Izvođač je dužan da radionički crtež, uzorak sa profilacijom svih konstruktivnih elemenata i okov prezentuje projektantu i nadzornom organu radi dobijanja njihove saglasnosti za proizvodnju.

NAPOMENA

MERE SU ARHITEKTONSKE. SVE MERE KONTROLISATI NA LICU MESTA 1.51.

ŠEMA STOLARIJE

OZNAKA

8

SKICA

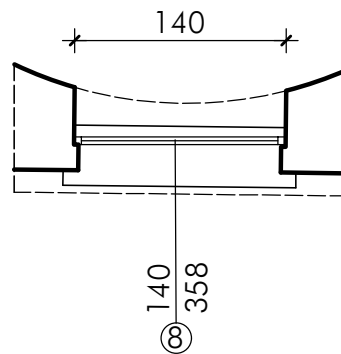
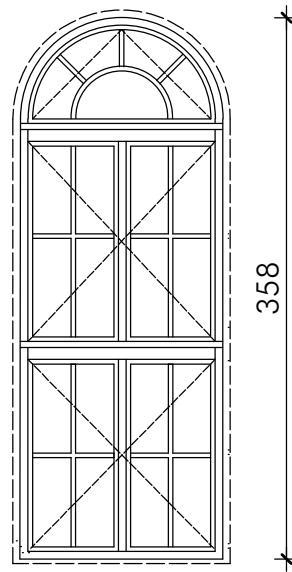

BROJ KOMADA

etaža

prizemlje

6 kom

OPIS

PROZOR

Prozor raditi od prvoklasne i suve smreke. Profilaciju, okov, završnu obradu i drugo uraditi u svemu po ugledu na postojeći otvor. Prozor zastakliti termoizolacionim staklom (d=4+12+4mm), punjeno argonom, niskoemisiono. Dihtovanje odgovarajućim dihtung trakama. Završna obrada bojeno belo, sjaj 60%. Prozor snadbeti sa okovom za pokretanje krila, zatvaračima i pomoćnim okovom. Izvođač je dužan da radionički crtež, uzorak sa profilacijom svih konstruktivnih elemenata i okov prezentuje projektantu i nadzornom organu radi dobijanja njihove saglasnosti za proizvodnju.

NAPOMENA

MERE SU ARHITEKTONSKE. SVE MERE KONTROLISATI NA LICU MESTA 1.52.

ŠEMA STOLARIJE

OZNAKA

9

SKICA

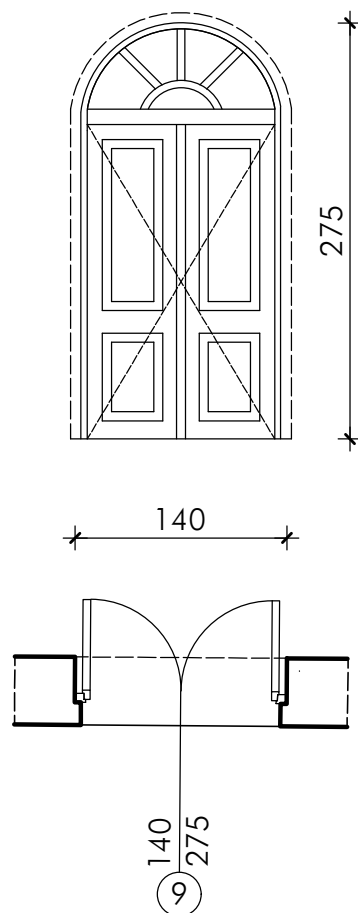

BROJ KOMADA

etaža

prizemlje

2 kom

OPIS

DVOKRILNA VRATA sa nadsvetlom (ulaz u ovalne prostorije)

Vrata raditi od prvoklasne i suve smreke. Profilaciju, okov, završnu obradu i drugo uraditi u svemu po ugledu na postojeći otvor. Vrata zastakliti termoizolacionim staklom (d=4+12+4mm), punjeno argonom, niskoemisiono. Dihtovanje odgovarajućim dihtung trakama. Završna obrada bojeno belo, sjaj 60%. Vrata snadbeti potrebnim okovom, bravom sa cilindar uloškom i tri ključa. Izvođač je dužan da radionički crtež, uzorak sa profilacijom svih konstruktivnih elemenata i okov prezentuje projektantu i nadzornom organu radi dobijanja njihove saglasnosti za proizvodnju.

NAPOMENA

MERE SU ARHITEKTONSKE. SVE MERE KONTROLISATI NA LICU MESTA 1.53.

ŠEMA STOLARIJE

OZNAKA

10

SKICA

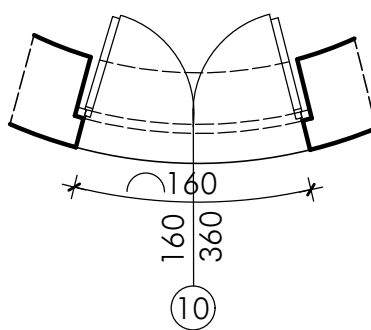
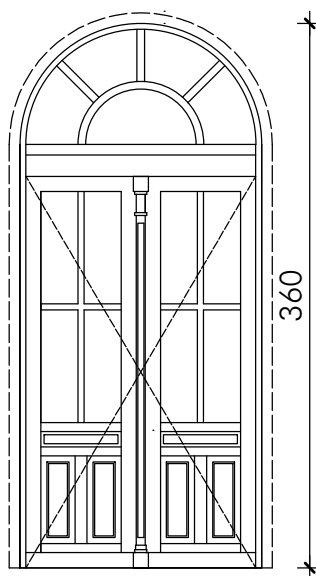

BROJ KOMADA

etaža

prizemlje

2 kom

OPIS

DVOKRILNA VRATA sa nadsvetlom –lučna u osnovi (ulaz u kružne prostorije)
 Vrata raditi od prvoklasne i suve smreke. Profilaciju, okov, završnu obradu i drugo uraditi u svemu po ugledu na postojeći otvor. Vrata zastakliti termoizolacionim staklom (d= 4+12+4mm), punjeno argonom, niskoemisiono. Dihtovanje odgovarajućim dihtung trakama. Završna obrada bojeno belo, sjaj 60%. Vrata snadbeti potrebnim okovom, bravom sa cilindar uloškom i tri ključa. Izvođač je dužan da radionički crtež, uzorak sa profilacijom svih konstruktivnih elemenata i okov prezentuje projektantu i nadzornom organu radi dobijanja njihove saglasnosti za proizvodnju.

NAPOMENA

MERE SU ARHITEKTONSKE. SVE MERE KONTROLISATI NA LICU MESTA 1.54.

ŠEMA STOLARIJE

OZNAKA

11

SKICA

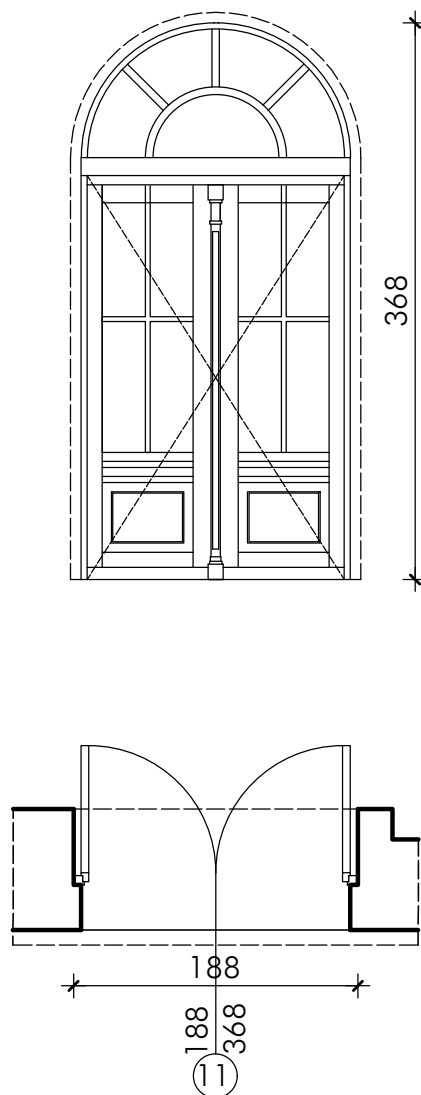

BROJ KOMADA

etaža

prizemlje

5 kom

OPIS

DVOKRILNA VRATA sa nadsvetlom (izlaz na južnu terasu)
 Vrata raditi od prvoklasne i suve smreke. Profilaciju, okov, završnu obradu i drugo uraditi u svemu po ugledu na postojeći otvor. Vrata zastakliti termoizolacionim staklom ($d=4+12+4\text{mm}$), punjeno argonom, niskoemisiono. Dihtovanje odgovarajućim dihtung trakama. Završna obrada bojeno belo, sjaj 60%. Vrata snadbeti potrebnim okovom, bravom sa cilindar uloškom i tri ključa. Izvođač je dužan da radionički crtež, uzorak sa profilacijom svih konstruktivnih elemenata i okov prezentuje projektantu i nadzornom organu radi dobijanja njihove saglasnosti za proizvodnju.

NAPOMENA

MERE SU ARHITEKTONSKE. SVE MERE KONTROLISATI NA LICU MESTA 1.55.

ŠEMA STOLARIJE

OZNAKA

12

SKICA

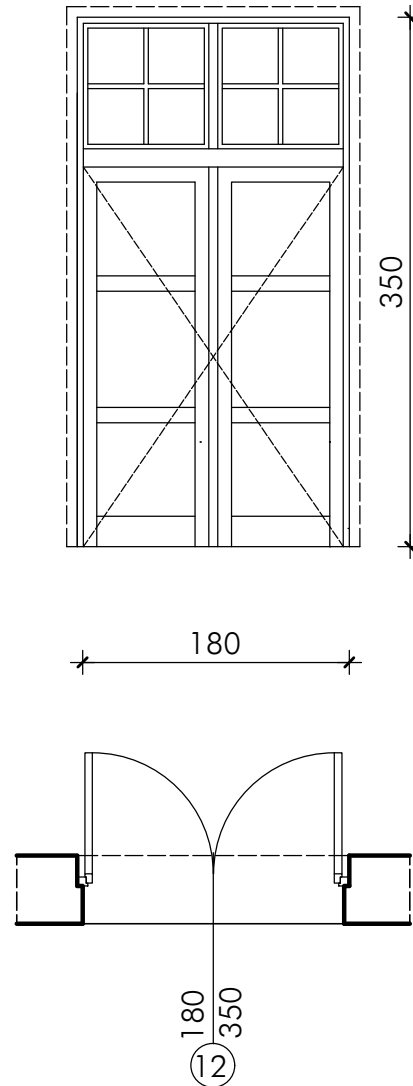

BROJ KOMADA

etaža

prizemlje

1 kom

OPIS

DVOKRILNA VRATA sa nadsvetlom (ulaz u mašinsku prostoriju)
 Vrata raditi od prvoklasne i suve smreke. Profilaciju, okov, završnu obradu i drugo uraditi u svemu po ugledu na postojeći otvor. Vrata zastakliti termoizolacionim staklom (d=4+12+4mm), punjeno argonom, niskoemisiono. Dihtovanje odgovarajućim dihtung trakama. Završna obrada bojeno belo, sjaj 60%. Vrata snadbeti potrebnim okovom, bravom sa cilindar uloškom i tri ključa. Izvođač je dužan da radionički crtež, uzorak sa profilacijom svih konstruktivnih elemenata i okov prezentuje projektantu i nadzornom organu radi dobijanja njihove saglasnosti za proizvodnju.

NAPOMENA

MERE SU ARHITEKTONSKE. SVE MERE KONTROLISATI NA LICU MESTA 1.56.

ŠEMA STOLARIJE

OZNAKA

13

SKICA

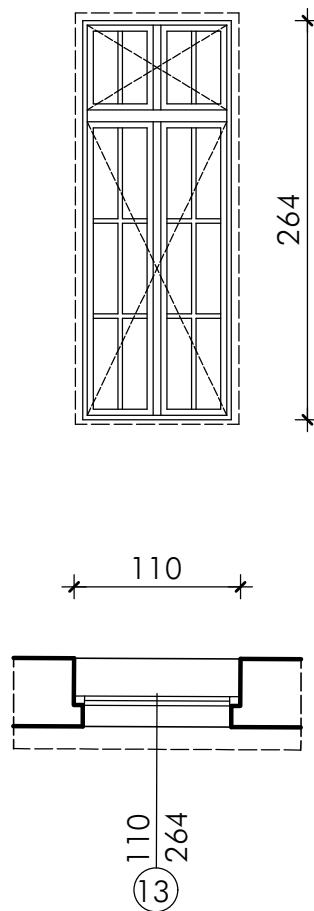

BROJ KOMADA

etaža

prizemlje

2 kom

OPIS

PROZOR

Prozor raditi od prvoklasne i suve smreke. Profilaciju, okov, završnu obradu i drugo uraditi u svemu po ugledu na postojeći otvor. Prozor zastakliti termoizolacionim staklom ($d=4+12+4\text{mm}$), punjeno argonom, niskoemisiono. Dihtovanje odgovarajućim dihtung trakama. Završna obrada bojeno belo, sjaj 60%. Prozor snadbeti sa okovom za pokretanje krila, zatvaračima i pomoćnim okovom. Izvođač je dužan da radionički crtež, uzorak sa profilacijom svih konstruktivnih elemenata i okov prezentuje projektantu i nadzornom organu radi dobijanja njihove saglasnosti za proizvodnju.

NAPOMENA

MERE SU ARHITEKTONSKE. SVE MERE KONTROLISATI NA LICU MESTA 1.57.

ŠEMA STOLARIJE

OZNAKA

14

SKICA

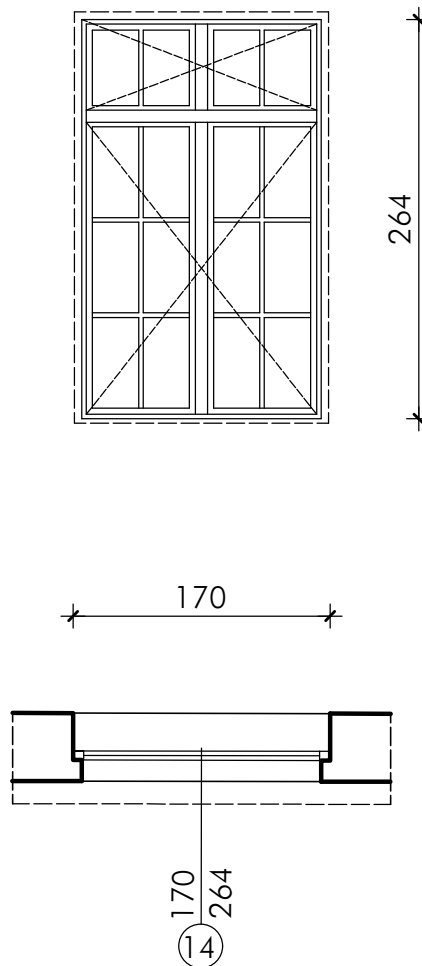

BROJ KOMADA

etaža

prizemlje

1 kom

OPIS

PROZOR

Prozor raditi od prvoklasne i suve smreke. Profilaciju, okov, završnu obradu i drugo uraditi u svemu po ugledu na postojeći otvor. Prozor zastakliti termoizolacionim staklom (d= 4+12+4mm), punjeno argonom, niskoemisiono. Dihtovanje odgovarajućim dihtung trakama. Završna obrada bojeno belo, sjaj 60%. Prozor snadbeti sa okovom za pokretanje krila, zatvaračima i pomoćnim okovom. Izvođač je dužan da radionički crtež, uzorak sa profilacijom svih konstruktivnih elemenata i okov prezentuje projektantu i nadzornom organu radi dobijanja njihove saglasnosti za proizvodnju.

NAPOMENA

MERE SU ARHITEKTONSKE. SVE MERE KONTROLISATI NA LICU MESTA 1.58.

ŠEMA STOLARIJE

OZNAKA

15

SKICA

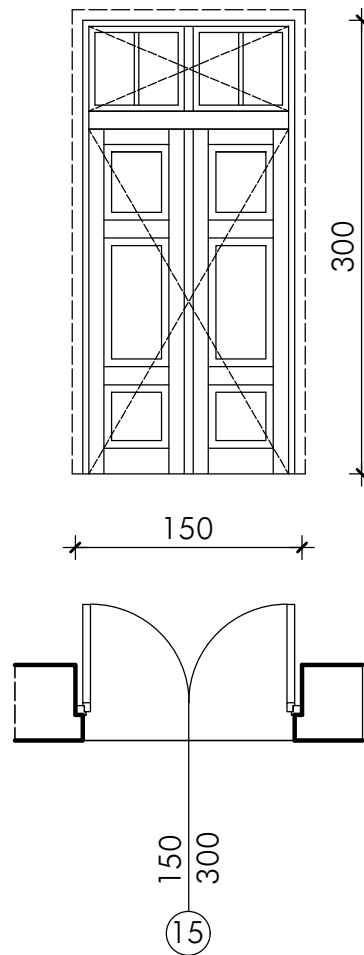

BROJ KOMADA

etaža

prizemlje

1 kom

OPIS

DVOKRILNA VRATA sa nadsvetlom

Vrata raditi od prvoklasne i suve smreke. Profilaciju, okov, završnu obradu i drugo uraditi u svemu po ugledu na postojeći otvor. Vrata zastakliti termoizolacionim staklom ($d=4+12+4\text{mm}$), punjeno argonom, niskoemisiono. Dihtovanje odgovarajućim dihtung trakama. Završna obrada bojeno belo, sjaj 60%. Vrata snadbeti sa potrebnim okovom, bravom sa cilindar uloškom i tri ključa. Izvođač je dužan da radionički crtež, uzorak sa profilacijom svih konstruktivnih elemenata i okov prezentuje projektantu i nadzornom organu radi dobijanja njihove saglasnosti za proizvodnju.

NAPOMENA

MERE SU ARHITEKTONSKE. SVE MERE KONTROLISATI NA LICU MESTA 1.59.

ŠEMA STOLARIJE

OZNAKA

16

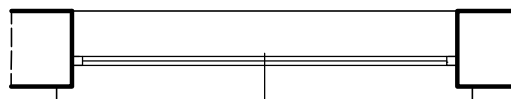
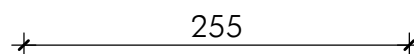
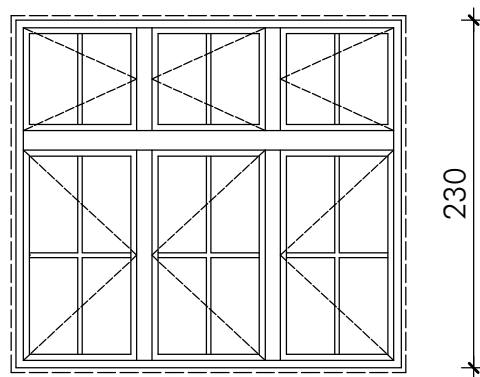

255
230
16

BROJ KOMADA

etaža

prizemlje

3 kom

OPIS

PROZOR

Prozor raditi od prvoklasne i suve smreke. Profilaciju, okov, završnu obradu i drugo uraditi u svemu po ugledu na postojeći otvor. Prozor zastakliti termoizolacionim staklom (d= 4+12+4mm), punjeno argonom, niskoemisiono. Dihtovanje odgovarajućim dihtung trakama. Završna obrada bojeno belo, sjaj 60%. Prozor snadbeti sa okovom za pokretanje krila, zatvaračima i pomoćnim okovom. Izvođač je dužan da radionički crtež, uzorak sa profilacijom svih konstruktivnih elemenata i okov prezentuje projektantu i nadzornom organu radi dobijanja njihove saglasnosti za proizvodnju.

NAPOMENA

MERE SU ARHITEKTONSKE. SVE MERE KONTROLISATI NA LICU MESTA 1.60.

ŠEMA STOLARIJE

OZNAKA

17

SKICA

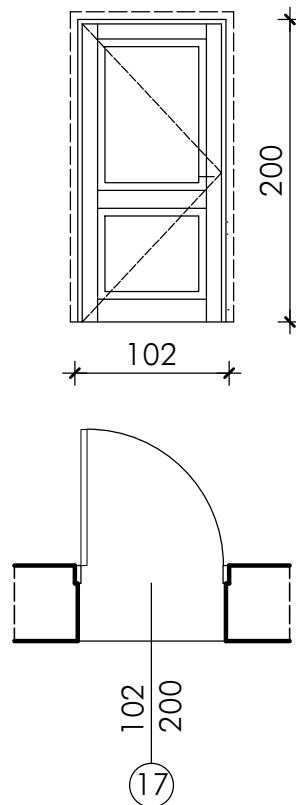

BROJ KOMADA

etaža

prizemlje

1 kom

OPIS

JEDNOKRILNA VRATA

Vrata raditi od prvoklasne i suve smreke. Profilaciju, okov, završnu obradu i drugo uraditi u svemu po ugledu na postojeći otvor. Završna obrada bojeno belo, sjaj 60%. Vrata snadbeti potrebnim okovom, bravom sa cilindar uloškom i tri ključa. Izvođač je dužan da radionički crtež, uzorak sa profilacijom svih konstruktivnih elemenata i okov prezentuje projektantu i nadzornom organu radi dobijanja njihove saglasnosti za proizvodnju.

NAPOMENA

MERE SU ARHITEKTONSKE. SVE MERE KONTROLISATI NA LICU MESTA 1.61.

ŠEMA STOLARIJE

OZNAKA

18

SKICA

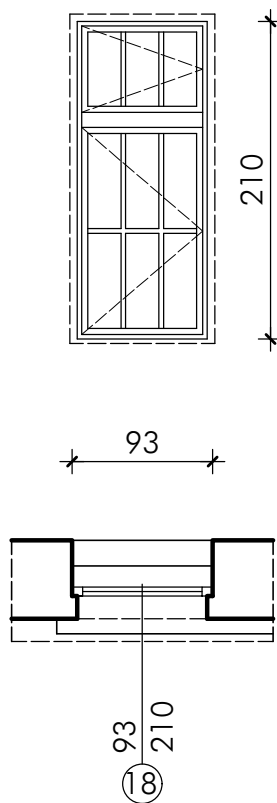

BROJ KOMADA

etaža

sprat

7 kom

OPIS

PROZOR

Prozor raditi od prvoklasne i suve smreke. Profilaciju, okov, završnu obradu i drugo uraditi u svemu po ugledu na postojeći otvor. Prozor zastakliti termoizolacionim staklom (d=4+12+4mm), punjeno argonom, niskoemisiono. Dihtovanje odgovarajućim dihtung trakama. Završna obrada bojeno belo, sjaj 60%. Prozor snadbeti sa okovom za pokretanje krila, zatvaračima i pomoćnim okovom. Izvođač je dužan da radionički crtež, uzorak sa profilacijom svih konstruktivnih elemenata i okov prezentuje projektantu i nadzornom organu radi dobijanja njihove saglasnosti za proizvodnju.

NAPOMENA

MERE SU ARHITEKTONSKE. SVE MERE KONTROLISATI NA LICU MESTA 1.62.

ŠEMA STOLARIJE

OZNAKA

19

SKICA

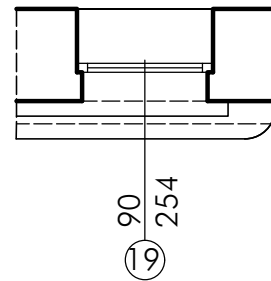
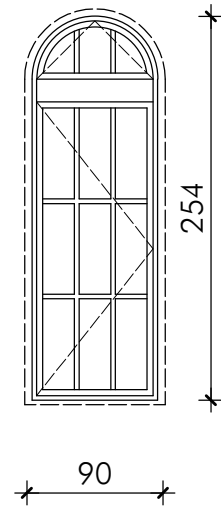

BROJ KOMADA

etaža

sprat

2 kom (1desni, 1 levi)

OPIS

PROZOR

Prozor raditi od prvoklasne i suve smreke. Profilaciju, okov, završnu obradu i drugo uraditi u svemu po ugledu na postojeći otvor. Prozor zastakliti termoizolacionim staklom (d=4+12+4mm), punjeno argonom, niskoemisiono. Dihtovanje odgovarajućim dihtung trakama. Završna obrada bojeno belo, sjaj 60%. Prozor snadbeti sa okovom za pokretanje krila, zatvaračima i pomoćnim okovom. Izvođač je dužan da radionički crtež, uzorak sa profilacijom svih konstruktivnih elemenata i okov prezentuje projektantu i nadzornom organu radi dobijanja njihove saglasnosti za proizvodnju.

NAPOMENA

MERE SU ARHITEKTONSKE. SVE MERE KONTROLISATI NA LICU MESTA 1.63.

ŠEMA STOLARIJE

OZNAKA

20

SKICA

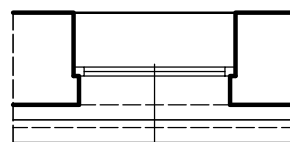
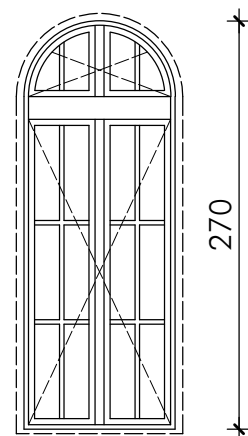

107
270
20

BROJ KOMADA

etaža

sprat

1 kom

OPIS

PROZOR

Prozor raditi od prvoklasne i suve smreke. Profilaciju, okov, završnu obradu i drugo uraditi u svemu po ugledu na postojeći otvor. Prozor zastakliti termoizolacionim staklom (d=4+12+4mm), punjeno argonom, niskoemisiono. Dihtovanje odgovarajućim dihtung trakama. Završna obrada bojeno belo, sjaj 60%. Prozor snadbeti sa okovom za pokretanje krila, zatvaračima i pomoćnim okovom. Izvođač je dužan da radionički crtež, uzorak sa profilacijom svih konstruktivnih elemenata i okov prezentuje projektantu i nadzornom organu radi dobijanja njihove saglasnosti za proizvodnju.

NAPOMENA

MERE SU ARHITEKTONSKE. SVE MERE KONTROLISATI NA LICU MESTA 1.64.

ŠEMA STOLARIJE

OZNAKA

21

SKICA

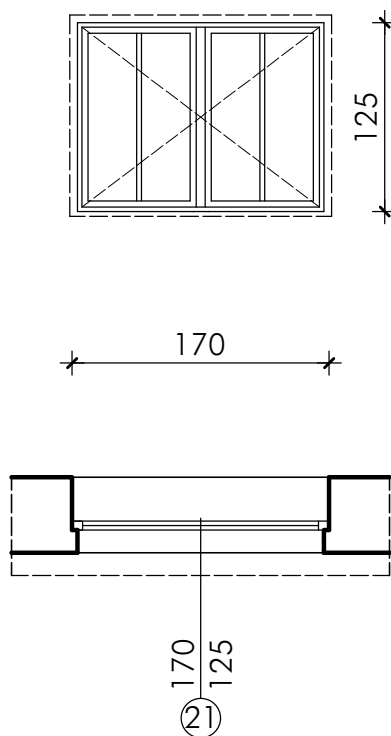

BROJ KOMADA

etaža

sprat

4 kom

OPIS

PROZOR

Prozor raditi od prvoklasne i suve smreke. Profilaciju, okov, završnu obradu i drugo uraditi u svemu po ugledu na postojeći otvor. Prozor zastakliti termoizolacionim staklom ($d=4+12+4\text{mm}$), punjeno argonom, niskoemisiono. Dihtovanje odgovarajućim dihtung trakama. Završna obrada bojeno belo, sjaj 60%. Prozor snadbeti sa okovom za pokretanje krila, zatvaračima i pomoćnim okovom. Izvođač je dužan da radionički crtež, uzorak sa profilacijom svih konstruktivnih elemenata i okov prezentuje projektantu i nadzornom organu radi dobijanja njihove saglasnosti za proizvodnju.

NAPOMENA

MERE SU ARHITEKTONSKE. SVE MERE KONTROLISATI NA LICU MESTA 1.65.

ŠEMA STOLARIJE

OZNAKA

22

SKICA

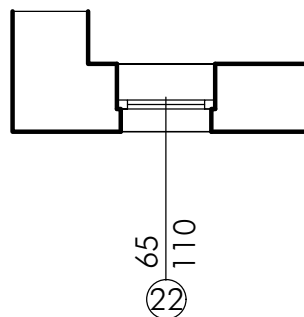
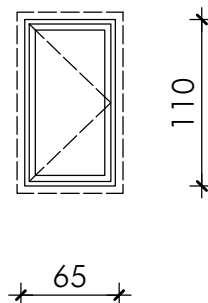

BROJ KOMADA

etaža

sprat

1 kom

OPIS

PROZOR

Prozor raditi od prvoklasne i suve smreke. Profilaciju, okov, završnu obradu i drugo uraditi u svemu po ugledu na postojeći otvor. Prozor zastakliti termoizolacionim staklom (d=4+12+4mm), punjeno argonom, niskoemisiono. Dihtovanje odgovarajućim dihtung trakama. Završna obrada bojeno belo, sjaj 60%. Prozor snadbeti sa okovom za pokretanje krila, zatvaračima i pomoćnim okovom. Izvođač je dužan da radionički crtež, uzorak sa profilacijom svih konstruktivnih elemenata i okov prezentuje projektantu i nadzornom organu radi dobijanja njihove saglasnosti za proizvodnju.

NAPOMENA

MERE SU ARHITEKTONSKE. SVE MERE KONTROLISATI NA LICU MESTA 1.66.

ŠEMA STOLARIJE

OZNAKA

23

SKICA

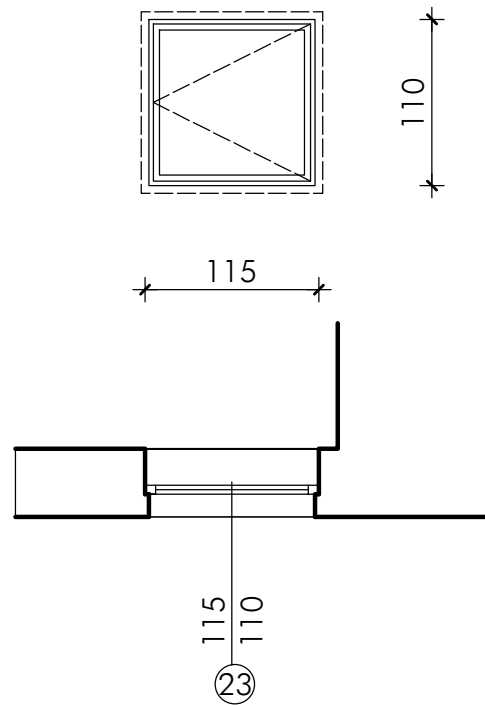

BROJ KOMADA

etaža

sprat

1 kom

OPIS

PROZOR

Prozor raditi od prvoklasne i suve smreke. Profilaciju, okov, završnu obradu i drugo uraditi u svemu po ugledu na postojeći otvor. Prozor zastakliti termoizolacionim staklom ($d=4+12+4\text{mm}$), punjeno argonom, niskoemisiono. Dihtovanje odgovarajućim dihtung trakama. Završna obrada bojeno belo, sjaj 60%. Prozor snadbeti sa okovom za pokretanje krila, zatvaračima i pomoćnim okovom. Izvođač je dužan da radionički crtež, uzorak sa profilacijom svih konstruktivnih elemenata i okov prezentuje projektantu i nadzornom organu radi dobijanja njihove saglasnosti za proizvodnju.

NAPOMENA

MERE SU ARHITEKTONSKE. SVE MERE KONTROLISATI NA LICU MESTA 1.67.

ŠEMA STOLARIJE

OZNAKA

24

SKICA

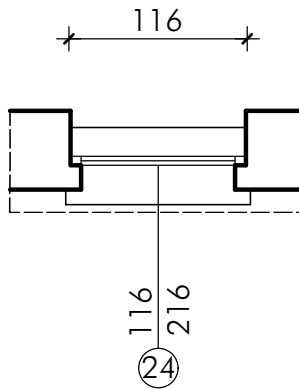
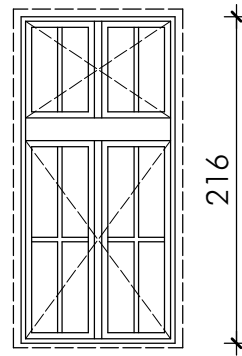

BROJ KOMADA

etaža

sprat

3 kom

OPIS

PROZOR

Prozor raditi od prvoklasne i suve smreke. Profilaciju, okov, završnu obradu i drugo uraditi u svemu po ugledu na postojeći otvor. Prozor zastakliti termoizolacionim staklom ($d=4+12+4\text{mm}$), punjeno argonom, niskoemisiono. Dihtovanje odgovarajućim dihtung trakama. Završna obrada bojeno belo, sjaj 60%. Prozor snadbeti sa okovom za pokretanje krila, zatvaračima i pomoćnim okovom. Izvođač je dužan da radionički crtež, uzorak sa profilacijom svih konstruktivnih elemenata i okov prezentuje projektantu i nadzornom organu radi dobijanja njihove saglasnosti za proizvodnju.

NAPOMENA

MERE SU ARHITEKTONSKE. SVE MERE KONTROLISATI NA LICU MESTA 1.68.

ŠEMA STOLARIJE

OZNAKA

25

SKICA

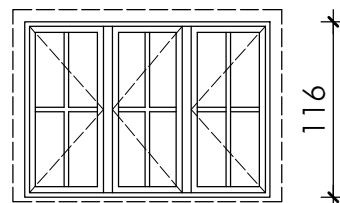

116

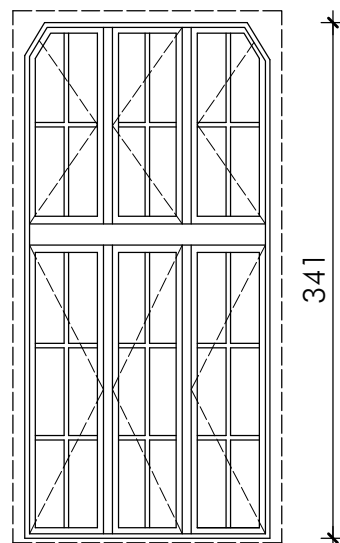

341

174

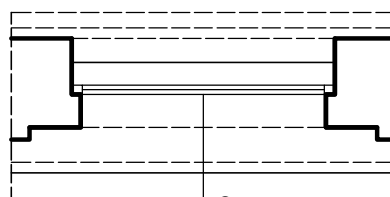

174

341 + 116

25

BROJ KOMADA

etaža

sprat

5 kom

OPIS

PROZOR

Prozor raditi od prvoklasne i suve smreke. Profilaciju, okov, završnu obradu i drugo uraditi u svemu po ugledu na postojeći otvor. Prozor zastakliti termoizolacionim staklom (d= 4+12+4mm), punjeno argonom, niskoemisiono. Dihtovanje odgovarajućim dihtung trakama. Završna obrada bojeno belo, sjaj 60%. Prozor snadbeti sa okovom za pokretanje krila, zatvaračima i pomoćnim okovom. Izvođač je dužan da radionički crtež, uzorak sa profilacijom svih konstruktivnih elemenata i okov prezentuje projektantu i nadzornom organu radi dobijanja njihove saglasnosti za proizvodnju.

NAPOMENA

MERE SU ARHITEKTONSKE. SVE MERE KONTROLISATI NA LICU MESTA 1.69.

ŠEMA STOLARIJE

OZNAKA

26

SKICA

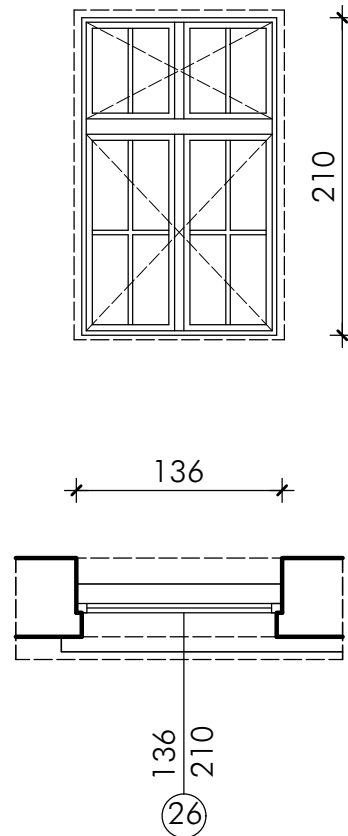

BROJ KOMADA

etaža

sprat

4 kom

OPIS

PROZOR

Prozor raditi od prvoklasne i suve smreke. Profilaciju, okov, završnu obradu i drugo uraditi u svemu po ugledu na postojeći otvor. Prozor zastakliti termoizolacionim staklom (d=4+12+4mm), punjeno argonom, niskoemisiono. Dihtovanje odgovarajućim dihtung trakama. Završna obrada bojeno belo, sjaj 60%. Prozor snadbeti sa okovom za pokretanje krila, zatvaračima i pomoćnim okovom. Izvođač je dužan da radionički crtež, uzorak sa profilacijom svih konstruktivnih elemenata i okov prezentuje projektantu i nadzornom organu radi dobijanja njihove saglasnosti za proizvodnju.

NAPOMENA

MERE SU ARHITEKTONSKE. SVE MERE KONTROLISATI NA LICU MESTA 1.70.

ŠEMA STOLARIJE

OZNAKA

27

SKICA

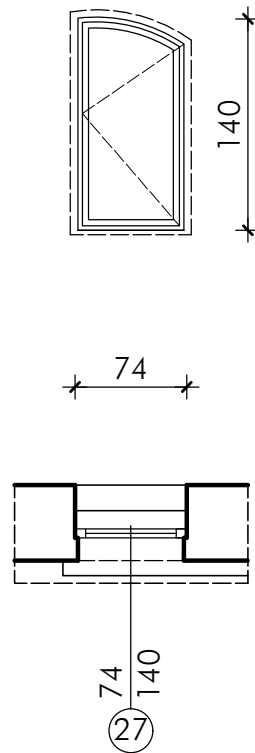

BROJ KOMADA

etaža

galerija

4 kom

OPIS

PROZOR

Prozor raditi od prvoklasne i suve smreke. Profilaciju, okov, završnu obradu i drugo uraditi u svemu po ugledu na postojeći otvor. Prozor zastakliti termoizolacionim staklom (d=4+12+4mm), punjeno argonom, niskoemisiono. Dihtovanje odgovarajućim dihtung trakama. Završna obrada bojeno belo, sjaj 60%. Prozor snadbeti sa okovom za pokretanje krila, zatvaračima i pomoćnim okovom. Izvođač je dužan da radionički crtež, uzorak sa profilacijom svih konstruktivnih elemenata i okov prezentuje projektantu i nadzornom organu radi dobijanja njihove saglasnosti za proizvodnju.

NAPOMENA

MERE SU ARHITEKTONSKE. SVE MERE KONTROLISATI NA LICU MESTA 1.71.

ŠEMA STOLARIJE

OZNAKA

28

SKICA

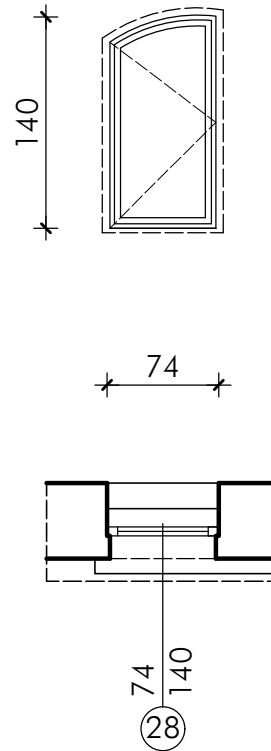

BROJ KOMADA

etaža

galerija

4 kom

OPIS

PROZOR

Prozor raditi od prvoklasne i suve smreke. Profilaciju, okov, završnu obradu i drugo uraditi u svemu po ugledu na postojeći otvor. Prozor zastakliti termoizolacionim staklom (d=4+12+4mm), punjeno argonom, niskoemisiono. Dihtovanje odgovarajućim dihtung trakama. Završna obrada bojeno belo, sjaj 60%. Prozor snadbeti sa okovom za pokretanje krila, zatvaračima i pomoćnim okovom. Izvođač je dužan da radionički crtež, uzorak sa profilacijom svih konstruktivnih elemenata i okov prezentuje projektantu i nadzornom organu radi dobijanja njihove saglasnosti za proizvodnju.

NAPOMENA

MERE SU ARHITEKTONSKE. SVE MERE KONTROLISATI NA LICU MESTA 1.72.

ŠEMA STOLARIJE

OZNAKA

29

SKICA

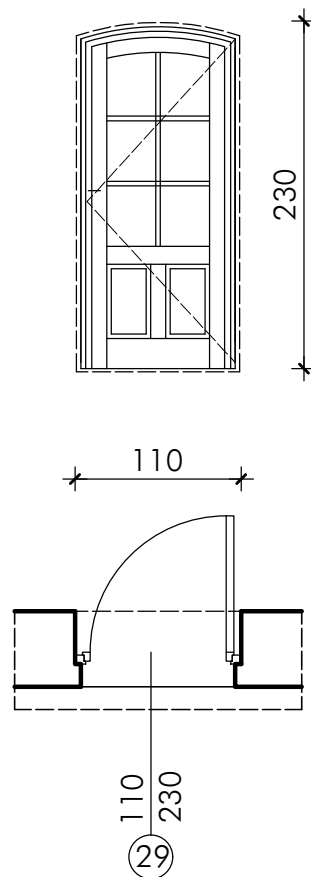

BROJ KOMADA

etaža

galerija

2 kom (1desna, 1 leva)

OPIS

JEDNOKRILNA VRATA (izlaz na gornju terasu)

Vrata raditi od prvoklasne i suve smreke. Profilaciju, okov, završnu obradu i drugo uraditi u svemu po ugledu na postojeći otvor. Vrata zastakliti termoizolacionim staklom ($d=4+12+4\text{mm}$), punjeno argonom, niskoemisiono. Dihtovanje odgovarajućim dihtung trakama. Završna obrada bojeno belo, sjaj 60%. Vrata snadbeti potrebnim okovom, bravom sa cilindar uloškom i tri ključa. Izvođač je dužan da radionički crtež, uzorak sa profilacijom svih konstruktivnih elemenata i okov prezentuje projektantu i nadzornom organu radi dobijanja njihove saglasnosti za proizvodnju.

NAPOMENA

MERE SU ARHITEKTONSKE. SVE MERE KONTROLISATI NA LICU MESTA 1.73.

ŠEMA STOLARIJE

OZNAKA

30

SKICA

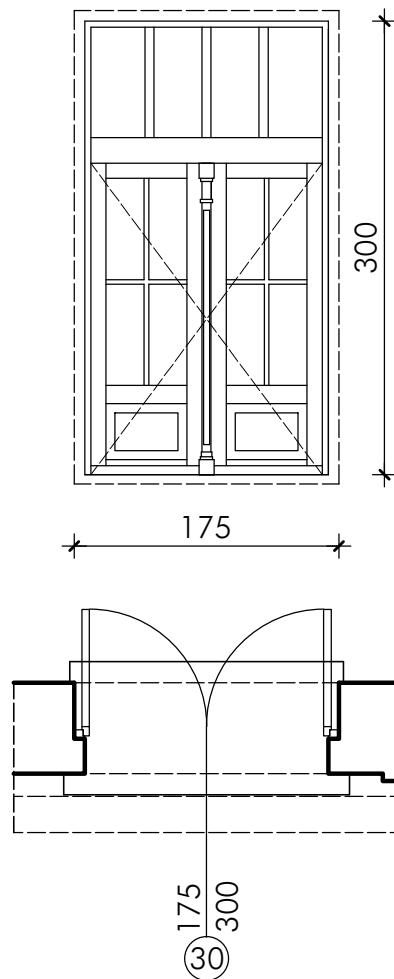

BROJ KOMADA

etaža

galerija

5 kom

OPIS

DVOKRILNA VRATA sa nadsvetlom (izlaz na gornju terasu)
 Vrata raditi od prvoklasne i suve smreke. Profilaciju, okov, završnu obradu i drugo uraditi u svemu po ugledu na postojeći otvor. Vrata zastakliti termoizolacionim staklom ($d=4+12+4\text{mm}$), punjeno argonom, niskoemisiono. Dihtovanje odgovarajućim dihtung trakama. Završna obrada bojeno belo, sjaj 60%. Vrata snadbeti potrebnim okovom, bravom sa cilinder uloškom i tri ključa. Izvođač je dužan da radionički crtež, uzorak sa profilacijom svih konstruktivnih elemenata i okov prezentuje projektantu i nadzornom organu radi dobijanja njihove saglasnosti za proizvodnju.

NAPOMENA

MERE SU ARHITEKTONSKE. SVE MERE KONTROLISATI NA LICU MESTA 1.74.

ŠEMA STOLARIJE

OZNAKA

31

SKICA

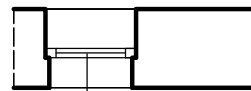
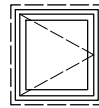

60
60
31

BROJ KOMADA

etaža

galerija

3 kom (1 na galeriji, 2 u tavanu)

OPIS

PROZOR

Prozor raditi od prvoklasne i suve smreke. Profilaciju, okov, završnu obradu i drugo uraditi u svemu po ugledu na postojeći otvor. Prozor zastakliti termoizolacionim staklom ($d=4+12+4\text{mm}$), punjeno argonom, niskoemisiono. Dihtovanje odgovarajućim dihtung trakama. Završna obrada bojeno belo, sjaj 60%. Prozor snadbeti sa okovom za pokretanje krila, zatvaračima i pomoćnim okovom. Izvođač je dužan da radionički crtež, uzorak sa profilacijom svih konstruktivnih elemenata i okov prezentuje projektantu i nadzornom organu radi dobijanja njihove saglasnosti za proizvodnju.

NAPOMENA

MERE SU ARHITEKTONSKE. SVE MERE KONTROLISATI NA LICU MESTA 1.75.

ŠEMA STOLARIJE

OZNAKA

32

SKICA

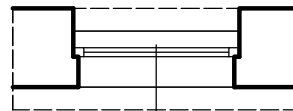
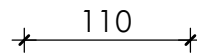
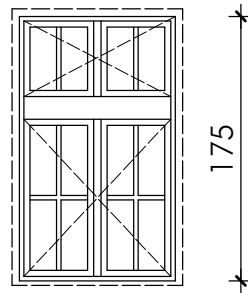

110
175
32

BROJ KOMADA

etaža

galerija

3 kom

OPIS

PROZOR

Prozor raditi od prvoklasne i suve smreke. Profilaciju, okov, završnu obradu i drugo uraditi u svemu po ugledu na postojeći otvor. Prozor zastakliti termoizolacionim staklom ($d=4+12+4\text{mm}$), punjeno argonom, niskoemisiono. Dihtovanje odgovarajućim dihtung trakama. Završna obrada bojeno belo, sjaj 60%. Prozor snadbeti sa okovom za pokretanje krila, zatvaračima i pomoćnim okovom. Izvođač je dužan da radionički crtež, uzorak sa profilacijom svih konstruktivnih elemenata i okov prezentuje projektantu i nadzornom organu radi dobijanja njihove saglasnosti za proizvodnju.

NAPOMENA

MERE SU ARHITEKTONSKE. SVE MERE KONTROLISATI NA LICU MESTA 1.76.

ŠEMA STOLARIJE

OZNAKA

33

SKICA

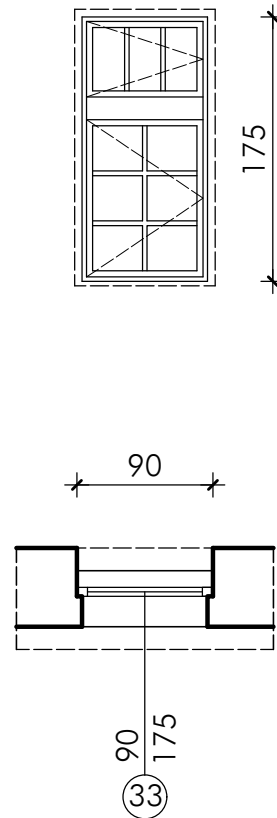

BROJ KOMADA

etaža

galerija

2 kom

OPIS

PROZOR

Prozor raditi od prvoklasne i suve smreke. Profilaciju, okov, završnu obradu i drugo uraditi u svemu po ugledu na postojeći otvor. Prozor zastakliti termoizolacionim staklom (d=4+12+4mm), punjeno argonom, niskoemisiono. Dihtovanje odgovarajućim dihtung trakama. Završna obrada bojeno belo, sjaj 60%. Prozor snadbeti sa okovom za pokretanje krila, zatvaračima i pomoćnim okovom. Izvođač je dužan da radionički crtež, uzorak sa profilacijom svih konstruktivnih elemenata i okov prezentuje projektantu i nadzornom organu radi dobijanja njihove saglasnosti za proizvodnju.

NAPOMENA

MERE SU ARHITEKTONSKE. SVE MERE KONTROLISATI NA LICU MESTA 1.77.

ŠEMA STOLARIJE

OZNAKA

34

SKICA

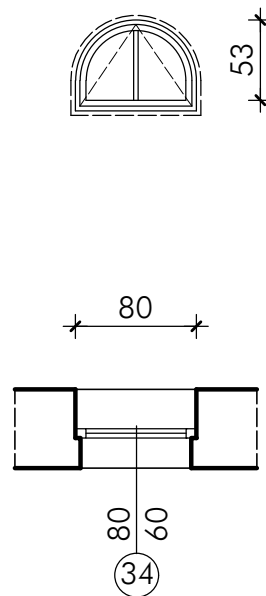

BROJ KOMADA

etaža

tavanski pros.

4 kom

OPIS

PROZOR

Prozor raditi od prvoklasne i suve smreke. Profilaciju, okov, završnu obradu i drugo uraditi u svemu po ugledu na postojeći otvor. Prozor zastakliti termoizolacionim staklom (d=4+12+4mm), punjeno argonom, niskoemisiono. Dihtovanje odgovarajućim dihtung trakama. Završna obrada bojeno belo, sjaj 60%. Prozor snadbeti sa okovom za pokretanje krila, zatvaračima i pomoćnim okovom. Izvođač je dužan da radionički crtež, uzorak sa profilacijom svih konstruktivnih elemenata i okov prezentuje projektantu i nadzornom organu radi dobijanja njihove saglasnosti za proizvodnju.

NAPOMENA

MERE SU ARHITEKTONSKE. SVE MERE KONTROLISATI NA LICU MESTA 1.78.

ŠEMA STOLARIJE

OZNAKA

35

SKICA

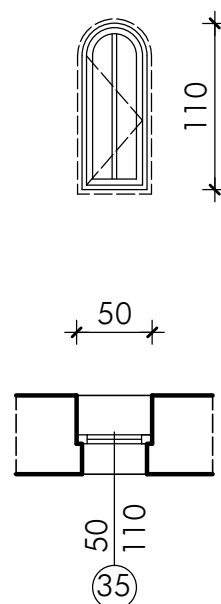

BROJ KOMADA

etaža

tavanski pros.

4 kom

OPIS

PROZOR

Prozor raditi od prvoklasne i suve smreke. Profilaciju, okov, završnu obradu i drugo uraditi u svemu po ugledu na postojeći otvor. Prozor zastakliti termoizolacionim staklom ($d=4+12+4\text{mm}$), punjeno argonom, niskoemisiono. Dihtovanje odgovarajućim dihtung trakama. Završna obrada bojeno belo, sjaj 60%. Prozor snadbeti sa okovom za pokretanje krila, zatvaračima i pomoćnim okovom. Izvođač je dužan da radionički crtež, uzorak sa profilacijom svih konstruktivnih elemenata i okov prezentuje projektantu i nadzornom organu radi dobijanja njihove saglasnosti za proizvodnju.

NAPOMENA

MERE SU ARHITEKTONSKE. SVE MERE KONTROLISATI NA LICU MESTA 1.79.

ŠEMA STOLARIJE

OZNAKA

36

SKICA

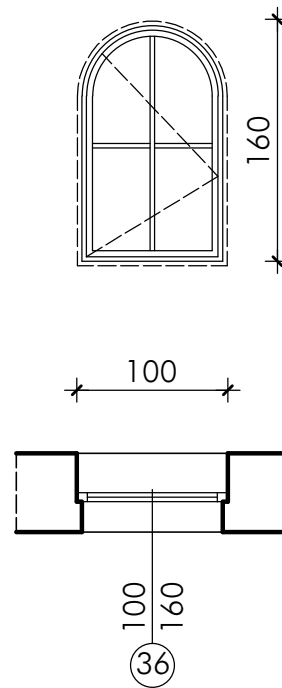

BROJ KOMADA

etaža

tavanski pros.

2 kom

OPIS

PROZOR

Prozor raditi od prvoklasne i suve smreke. Profilaciju, okov, završnu obradu i drugo uraditi u svemu po ugledu na postojeći otvor. Prozor zastakliti termoizolacionim staklom ($d=4+12+4\text{mm}$), punjeno argonom, niskoemisiono. Dihtovanje odgovarajućim dihtung trakama. Završna obrada bojeno belo, sjaj 60%. Prozor snadbeti sa okovom za pokretanje krila, zatvaračima i pomoćnim okovom. Izvođač je dužan da radionički crtež, uzorak sa profilacijom svih konstruktivnih elemenata i okov prezentuje projektantu i nadzornom organu radi dobijanja njihove saglasnosti za proizvodnju.

NAPOMENA

MERE SU ARHITEKTONSKE. SVE MERE KONTROLISATI NA LICU MESTA 1.80.

ŠEMA STOLARIJE

OZNAKA

37

SKICA

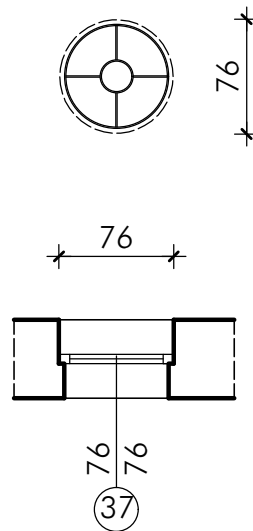

BROJ KOMADA

etaža

kule

16 kom

OPIS

PROZORI na kulama

Restauracija kružnih prozora na kulama, na južnoj fasadi.

Oštećena stakla skinuti i zameniti novim, po ugledu na postojeće. Falc očistiti od kita.

Staklo pričvrstiti i zaptiti odgovarajućim kitom. Sa metalne konstrukcije pre bojenja skinuti staru boju hemijskim putem i fizičkim sredstvima, brusiti i očistiti. Na metalnu konstrukciju naneti impregnaciju i osnovnu boju, a zatim bojiti dva puta bojom za metal (po ugledu na postojeću). Obavezna je konsultacija sa projektantom i nadzornim organom.

NAPOMENA

MERE SU ARHITEKTONSKE. SVE MERE KONTROLISATI NA LICU MESTA 1.81.

ŠEMA STOLARIJE

OZNAKA

38

SKICA

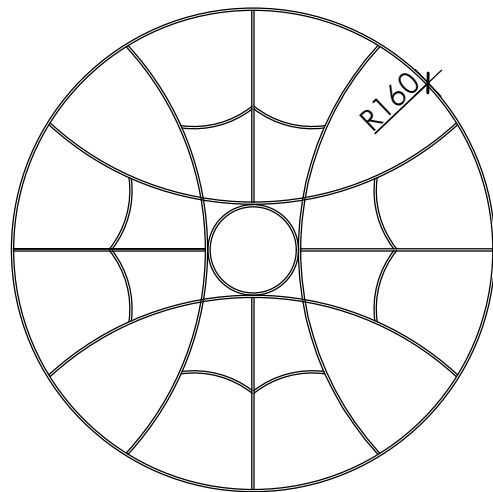

BROJ KOMADA

etaža

kule

2 kom

OPIS

STAKLENI PLAFON na kulama

Restauracija kružnog plafona od ornament stakla, u kulama, na južnoj fasadi.

Oštećena stakla skinuti i zameniti novim, po ugledu na postojeće. Falc očistiti od kita.

Staklo pričvrstiti i zaptiti odgovarajućim kitom. Sa metalne konstrukcije pre bojenja skinuti staru boju hemijskim putem i fizičkim sredstvima, brusiti i očistiti. Na metalnu konstrukciju naneti impregnaciju i osnovnu boju, a zatim bojiti dva puta bojom za metal (po ugledu na postojeću). Obavezna je konsultacija sa projektantom i nadzornim organom.

NAPOMENA

MERE SU ARHITEKTONSKE. SVE MERE KONTROLISATI NA LICU MESTA 1.82.

ŠEME UNUTRAŠNJE STOLARIJE

ŠEMA STOLARIJE

OZNAKA

1

SKICA

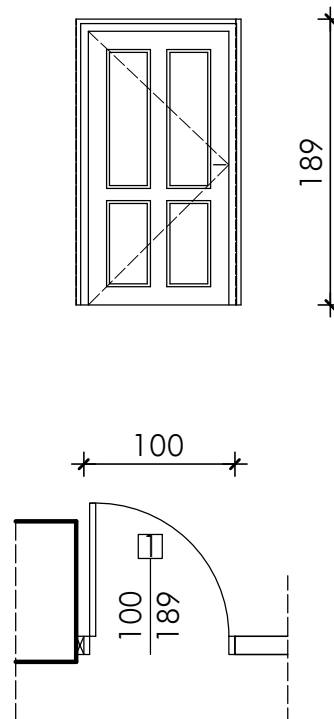

BROJ KOMADA

etaža	desna	leva	ukupno
podrum	/	1 kom	1 kom

OPIS

UNUTRAŠNJA JEDNOKRILNA VRATA (sa slepim štokom)
 Vrata sa filungama raditi od prvoklasne i suve smreke. Profilaciju, okov, završna obrada i drugo uraditi u svemu po ugledu na postojeći otvor. Vrata sa pervaz lajsnom 8cm. Završna obrada bojeno belo, sjaj 60%. Vrata snadbeti sa odgovarajućim okovom i ukopavajućom bravom sa dva ključa. Izvođač je dužan da radionički crtež, uzorak sa profilacijom svih konstruktivnih elemenata i okov prezentuje projektantu i nadzornom organu radi dobijanja njegove saglasnosti za proizvodnju.

NAPOMENA

MERE SU ARHITEKTONSKE. SVE MERE KONTROLISATI NA LICU MESTA 1.83

ŠEMA STOLARIJE

OZNAKA

2

SKICA

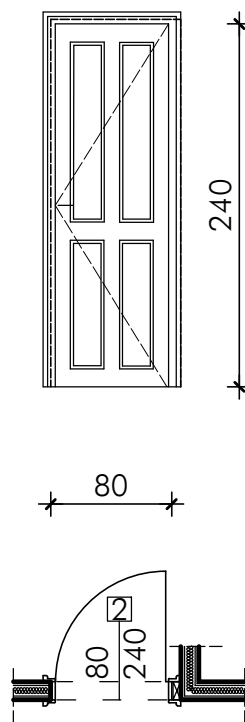

BROJ KOMADA

etaža	desna	leva	ukupno
prizemlje	1 kom	1 kom	2 kom

OPIS

UNUTRAŠNJA JEDNOKRILNA VRATA (sa slepim štokom)
 Vrata sa filungama raditi od prvoklasne i suve smreke. Profilaciju, okov, završna obrada i drugo uraditi u svemu po ugledu na postojeći otvor. Vrata sa pervaz lajsnom 8cm. Završna obrada bojeno belo, sjaj 60%. Vrata snadbeti sa odgovarajućim okovom i ukopavajućom bravom sa dva ključa.
 Izvođač je dužan da radionički crtež, uzorak sa profilacijom svih konstruktivnih elemenata i okov prezentuje projektantu i nadzornom organu radi dobijanja njegove saglasnosti za proizvodnju.

NAPOMENA

MERE SU ARHITEKTONSKE. SVE MERE KONTROLISATI NA LICU MESTA 1.84

ŠEMA STOLARIJE

OZNAKA

3

SKICA

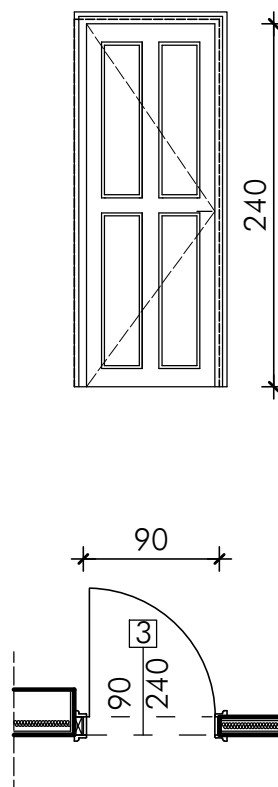

BROJ KOMADA

OPIS

NAPOMENA

etaža	desna	leva	ukupno
prizemlje	/	4 kom	4 kom

UNUTRAŠNJA JEDNOKRILNA VRATA (sa slepim štokom)
 Vrata sa filungama raditi od prvoklasne i suve smreke. Profilaciju, okov, završna obrada i drugo uraditi u svemu po ugledu na postojeći otvor. Vrata sa pervaz lajsnom 8cm. Završna obrada bojeno belo, sjaj 60%. Vrata snadbeti sa odgovarajućim okovom i ukopavajućom bravom sa dva ključa.
 Izvođač je dužan da radionički crtež, uzorak sa profilacijom svih konstruktivnih elemenata i okov prezentuje projektantu i nadzornom organu radi dobijanja njegove saglasnosti za proizvodnju.

MERE SU ARHITEKTONSKE. SVE MERE KONTROLISATI NA LICU MESTA 1.85

ŠEMA STOLARIJE

OZNAKA

3'

SKICA

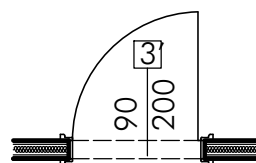
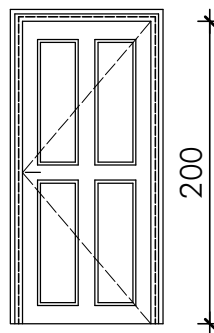

BROJ KOMADA

etaža	desna	leva	ukupno
prizemlje	2 kom	/	2 kom

OPIS

UNUTRAŠNJA JEDNOKRILNA VRATA
 Vrata sa filungama raditi od prvoklasne i suve smreke. Profilaciju, okov, završna obrada i drugo uraditi u svemu po ugledu na postojeći otvor. Vrata sa pervaz lajsnom 8cm. Završna obrada bojeno belo, sjaj 60%. Vrata snadbeti sa odgovarajućim okovom i ukopavajućom bravom sa dva ključa.
 Izvođač je dužan da radionički crtež, uzorak sa profilacijom svih konstruktivnih elemenata i okov prezentuje projektantu i nadzornom organu radi dobijanja njegove saglasnosti za proizvodnju.

NAPOMENA

MERE SU ARHITEKTONSKE. SVE MERE KONTROLISATI NA LICU MESTA

1.86

ŠEMA STOLARIJE

OZNAKA

4

SKICA

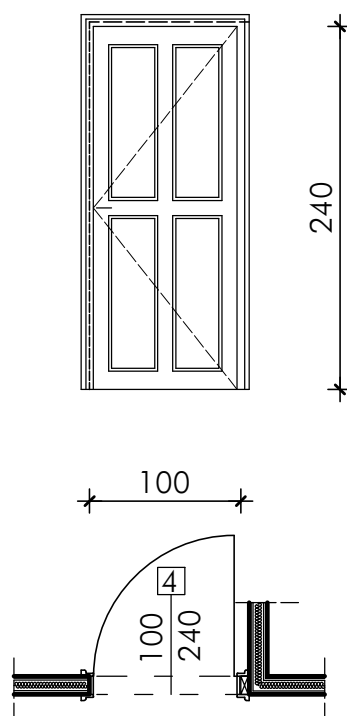

BROJ KOMADA

etaža

desna

leva

ukupno

prizemlje

1 kom

/

1 kom

OPIS

UNUTRAŠNJA JEDNOKRILNA VRATA (sa slepim štokom)

Vrata sa filungama raditi od prvoklasne i suve smreke. Profilaciju, okov, završna obrada i drugo uraditi u svemu po ugledu na postojeći otvor. Vrata sa pervaz lajsnom 8cm. Završna obrada bojeno belo, sjaj 60%. Vrata snadbeti sa odgovarajućim okovom i ukopavajućom bravom sa dva ključa.

Izvođač je dužan da radionički crtež, uzorak sa profilacijom svih konstruktivnih elemenata i okov prezentuje projektantu i nadzornom organu radi dobijanja njegove saglasnosti za proizvodnju.

NAPOMENA

MERE SU ARHITEKTONSKE. SVE MERE KONTROLISATI NA LICU MESTA

1.87

ŠEMA STOLARIJE

OZNAKA

5

SKICA

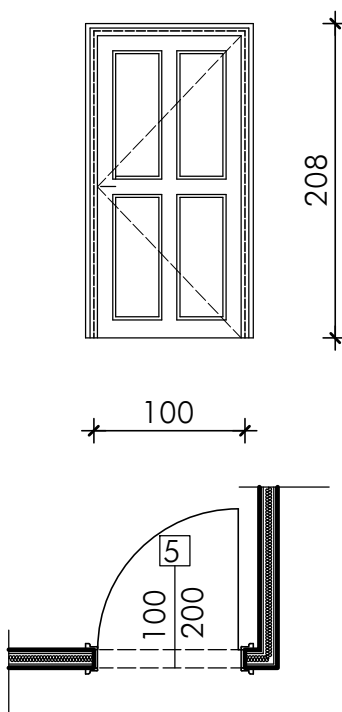

BROJ KOMADA

etaža	desna	leva	ukupno
prizemlje	1 kom	/	1 kom

OPIS

UNUTRAŠNJA JEDNOKRILNA VRATA
 Vrata sa filungama raditi od prvoklasne i suve smreke. Profilaciju, okov, završna obrada i drugo uraditi u svemu po ugledu na postojeći otvor. Vrata sa pervaz lajsnom 8cm. Završna obrada bojeno belo, sjaj 60%. Vrata snadbeti sa odgovarajućim okovimi ukopavajućom bravom sa dva ključa. Izvođač je dužan da radionički crtež, uzorak sa profilacijom svih konstruktivnih elemenata i okov prezentuje projektantu i nadzornom organu radi dobijanja njegove saglasnosti za proizvodnju.

NAPOMENA

MERE SU ARHITEKTONSKE. SVE MERE KONTROLISATI NA LICU MESTA 1.88

ŠEMA STOLARIJE

OZNAKA

6

SKICA

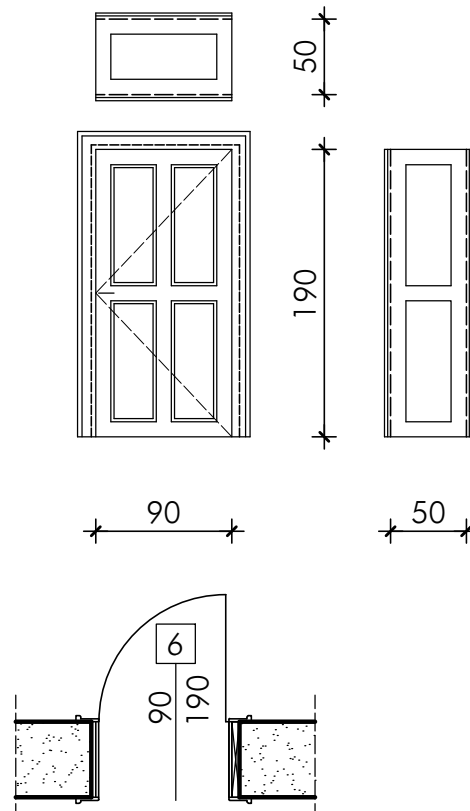

BROJ KOMADA

etaža	desna	leva	ukupno
prizemlje	1 kom	/	1 kom

OPIS

UNUTRAŠNJA JEDNOKRILNA VRATA
 Vrata sa filungama, dovratnik u širini zida (š=50cm) sa filungama, raditi od prvoklasne i suve smreke. Profilaciju, okov, završna obrada i drugo uraditi u svemu po ugledu na postojeći otvor. Vrata sa pervaz lajsnom 12cm. Završna obrada bojeno belo, sjaj 60%. Vrata snadbeti sa odgovarajućim okovom i ukopavajućom bravom sa dva ključa. Izvođač je dužan da radionički crtež, uzorak sa profilacijom svih konstruktivnih elemenata i okov prezentuje projektantu i nadzornom organu radi dobijanja njegove saglasnosti za proizvodnju.

NAPOMENA

MERE SU ARHITEKTONSKE. SVE MERE KONTROLISATI NA LICU MESTA 1.89

ŠEMA STOLARIJE

OZNAKA

7

SKICA

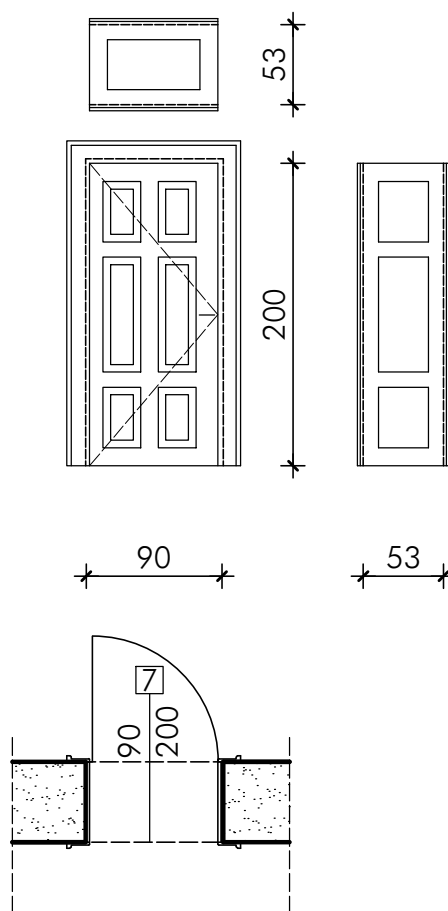

BROJ KOMADA

etaža	desna	leva	ukupno
prizemlje	/	1 kom	1 kom

OPIS

UNUTRAŠNJA JEDNOKRILNA VRATA

Vrata sa filungama, dovratnik u širini zida (š=53cm) sa filungama, raditi od prvoklasne i suve smreke. Profilaciju, okov, završna obrada i drugo uraditi u svemu po ugledu na postojeći otvor. Vrata sa pervaz lajsnom 15cm. Završna obrada bojeno belo, sjaj 60%. Vrata snadbeti sa odgovarajućim okovom i ukopavajućom bravom sa dva ključa. Izvođač je dužan da radionički crtež, uzorak sa profilacijom svih konstruktivnih elemenata i okov prezentuje projektantu i nadzornom organu radi dobijanja njegove saglasnosti za proizvodnju.

NAPOMENA

MERE SU ARHITEKTONSKE. SVE MERE KONTROLISATI NA LICU MESTA

1.90

ŠEMA STOLARIJE

OZNAKA

8

SKICA

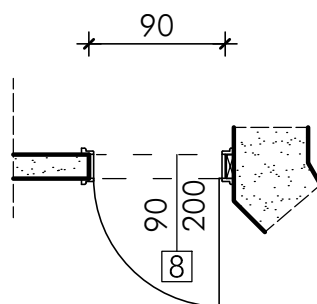
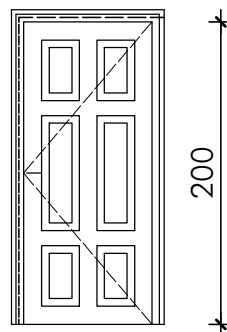

BROJ KOMADA

etaža	desna	leva	ukupno
prizemlje	1 kom	/	1 kom

OPIS

UNUTRAŠNJA JEDNOKRILNA VRATA (sa slepim štokom)
 Vrata sa filungama raditi od prvoklasne i suve smreke. Profilaciju, okov, završna obrada i drugo uraditi u svemu po ugledu na postojeći otvor. Vrata sa pervaz lajsnom 8cm. Završna obrada bojeno belo, sjaj 60%. Vrata snadbeti sa odgovarajućim okovom i ukopavajućom bravom sa dva ključa. Izvođač je dužan da radionički crtež, uzorak sa profilacijom svih konstruktivnih elemenata i okov prezentuje projektantu i nadzornom organu radi dobijanja njegove saglasnosti za proizvodnju.

NAPOMENA

MERE SU ARHITEKTONSKE. SVE MERE KONTROLISATI NA LICU MESTA 1.91

ŠEMA STOLARIJE

OZNAKA

9

SKICA

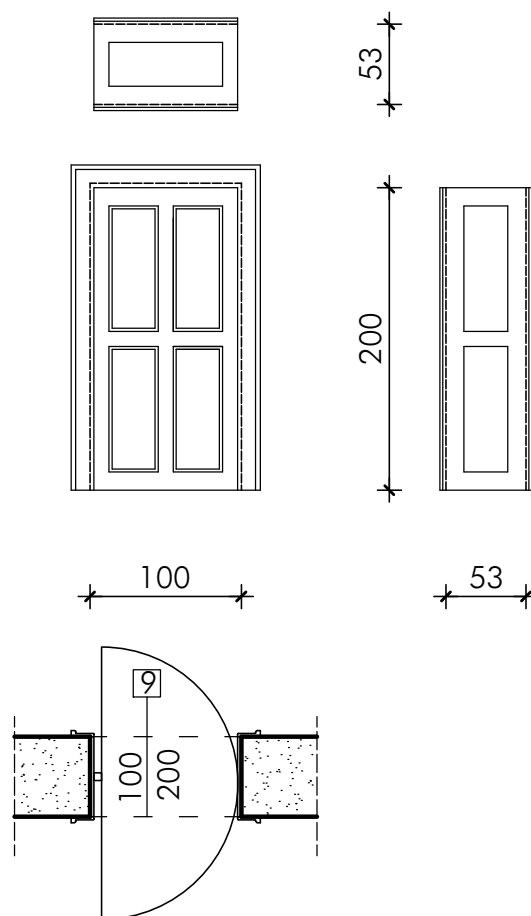

BROJ KOMADA

etaža	ukupno
prizemlje	2 kom

OPIS

UNUTRAŠNJA KLATNA VRATA
 Vrata sa filungama, dovratnik u širini zida (š=53cm) sa filungama, raditi od prvoklasne i suve smreke. Profilaciju, okov, završna obrada i drugo uraditi u svemu po ugledu na postojeći otvor. Vrata sa pervaz lajsnom 15cm. Završna obrada bojeno belo, sjaj 60%. Vrata snadbeti sa odgovarajućim okovom i ukopavajućom bravom sa dva ključa. Izvođač je dužan da radionički crtež, uzorak sa profilacijom svih konstruktivnih elemenata i okov prezentuje projektantu i nadzornom organu radi dobijanja njegove saglasnosti za proizvodnju.

NAPOMENA

MERE SU ARHITEKTONSKE. SVE MERE KONTROLISATI NA LICU MESTA

1.92

ŠEMA STOLARIJE

OZNAKA

10

SKICA

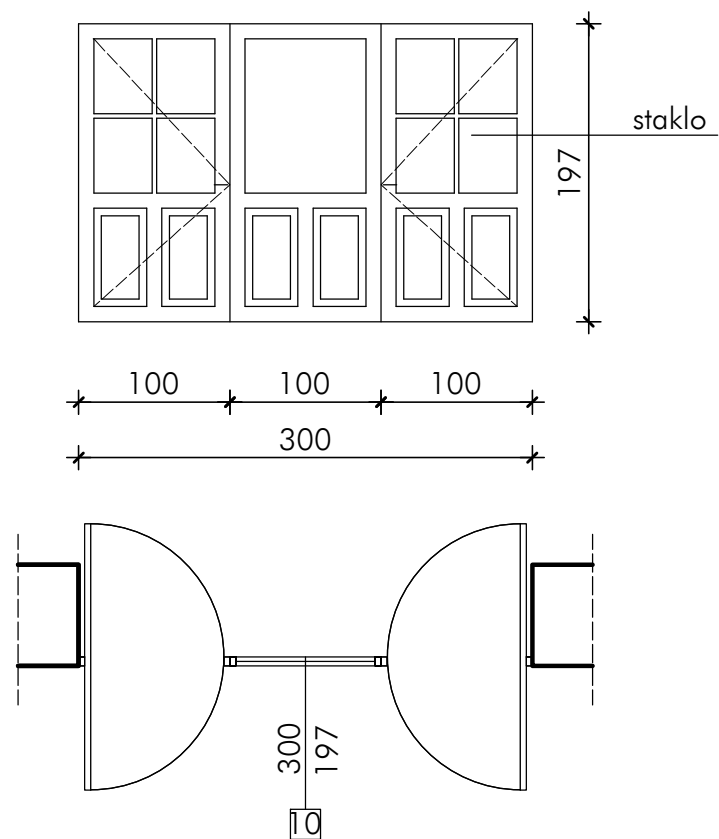

BROJ KOMADA

etaža

ukupno

prizemlje

1 kom

OPIS

UNUTRAŠNJA FIKSNA PREGRADA sa DVOKRILNIM KLATNIM VRATIMA
 Vrata sa filungama raditi od suve i prvoklasne smreke. Vrata se sastoje od pokretnog dela koji se otvara i fiksnog dela. Vrata su zastakljena flot staklom $d=4\text{mm}$.
 Profilaciju, okov, završna obrada i drugo uraditi u svemu po ugledu na postojeći otvor. Završna obrada bojeno belo, 60% sjaj. Vrata snadbeti sa odgovarajućim okovom i ukopavajućom bravom sa dva ključa. Izvođač je dužan da radionički crtež, uzorak sa profilacijom svih konstruktivnih elemenata i okov prezentuje projektantu i nadzornom organu radi dobijanja njegove saglasnosti za proizvodnju.

NAPOMENA

MERE SU ARHITEKTONSKE. SVE MERE KONTROLISATI NA LICU MESTA

1.93

ŠEMA STOLARIJE

OZNAKA

11

SKICA

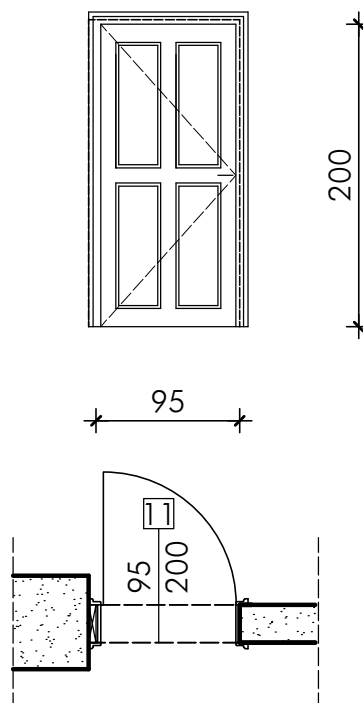

BROJ KOMADA

etaža	desna	leva	ukupno
prizemlje	1 kom	/	1 kom

OPIS

UNUTRAŠNJA JEDNOKRILNA VRATA (sa slepim štokom)
 Vrata sa filungama, dovratnik u širini zida (š=25cm), raditi od prvoklasne i suve smreke. Profilaciju, okov, završna obrada i drugo uraditi u svemu po ugledu na postojeći otvor. Vrata sa pervaz lajsnom 8cm. Završna obrada bojeno belo, sjaj 60%. Vrata snadbeti sa odgovarajućim okovom i ukopavajućom bravom sa dva ključa. Izvođač je dužan da radionički crtež, uzorak sa profilacijom svih konstruktivnih elemenata i okov prezentuje projektantu i nadzornom organu radi dobijanja njegove saglasnosti za proizvodnju.

NAPOMENA

MERE SU ARHITEKTONSKE. SVE MERE KONTROLISATI NA LICU MESTA 1.94

ŠEMA STOLARIJE

OZNAKA

12

SKICA

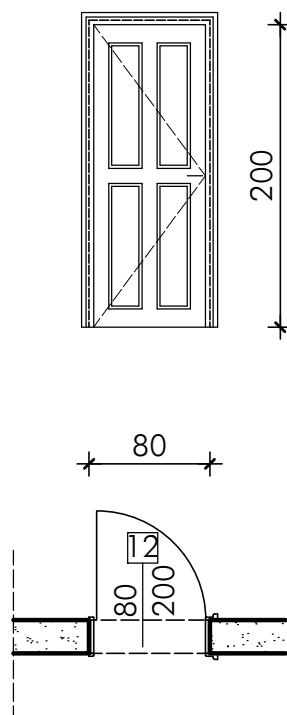

BROJ KOMADA

etaža	desna	leva	ukupno
prizemlje	1 kom	1 kom	2 kom

OPIS

UNUTRAŠNJA JEDNOKRILNA VRATA

Vrata sa filungama, dovratnik u širini zida (š=22cm), raditi od prvoklasne i suve smreke. Profilaciju, okov, završna obrada i drugo uraditi u svemu po ugledu na postojeći otvor. Vrata sa pervaz lajsnom 8cm. Završna obrada bojeno belo, sjaj 60%. Vrata snadbeti sa odgovarajućim okovom i ukopavajućom bravom sa dva ključa. Izvođač je dužan da radionički crtež, uzorak sa profilacijom svih konstruktivnih elemenata i okov prezentuje projektantu i nadzornom organu radi dobijanja njegove saglasnosti za proizvodnju.

NAPOMENA

MERE SU ARHITEKTONSKE. SVE MERE KONTROLISATI NA LICU MESTA 1.95

ŠEMA STOLARIJE

OZNAKA

13

SKICA

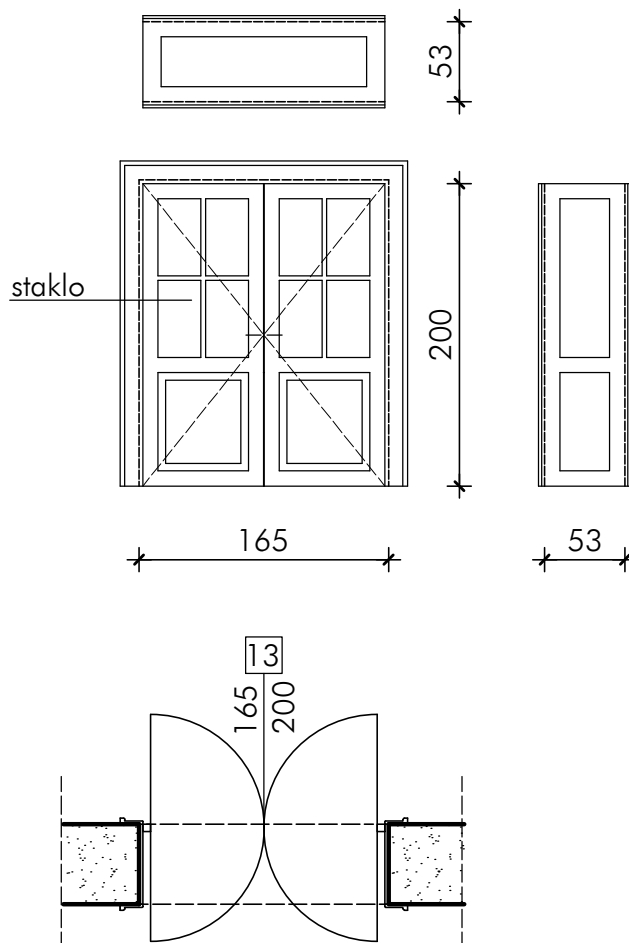

BROJ KOMADA

etaža	ukupno
prizemlje	1 kom

OPIS

UNUTRAŠNJA DVOKRILNA KLATNA VRATA
 Vrata sa filungama, dovratnik u širini zida (š=53cm) sa filungama, raditi od prvoklasne i suve smreke. Vrata zastakliti flot staklom d=4mm. Profilaciju, okov, završna obrada i drugo uraditi u svemu po ugledu na postojeći otvor. Vrata sa pervaz lajsnom 15cm. Završna obrada bojeno belo, sjaj 60%. Vrata snadbeti sa odgovarajućim okovom i ukopavajućom bravom sa dva ključa. Izvođač je dužan da radionički crtež, uzorak sa profilacijom svih konstruktivnih elemenata i okov prezentuje projektantu i nadzornom organu radi dobijanja njegove saglasnosti za proizvodnju

NAPOMENA

MERE SU ARHITEKTONSKE. SVE MERE KONTROLISATI NA LICU MESTA 1.96

ŠEMA STOLARIJE

OZNAKA

14

SKICA

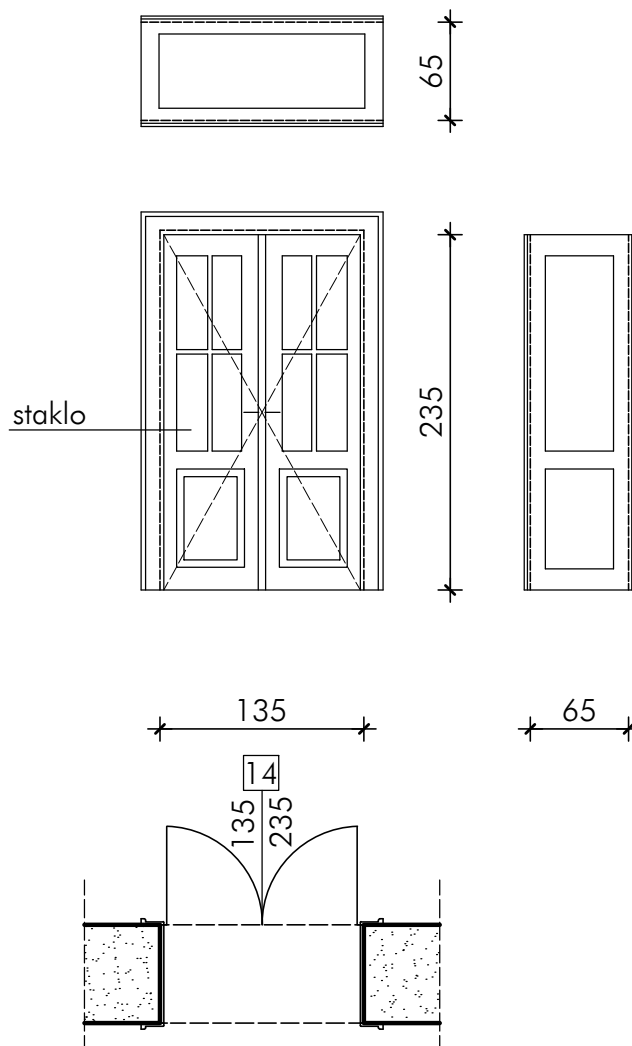

BROJ KOMADA

etaža

ukupno

prizemlje

1 kom

OPIS

UNUTRAŠNJA DVOKRILNA VRATA

Vrata sa filungama, dovratnik u širini zida (š=65cm) sa filungama, raditi od prvoklasne i suve smreke. Profilaciju, okov, završna obrada i drugo uraditi u svemu po ugledu na postojeći otvor. Vrata zastakliti flot staklom d=4mm. Vrata sa pervaz lajsnom 15cm. Završna obrada bojeno belo, sjaj 60%. Vrata snadbeti sa odgovarajućim okovom i ukopavajućom bravom sa dva ključa. Izvođač je dužan da radionički crtež, uzorak sa profilacijom svih konstruktivnih elemenata i okov prezentuje projektantu i nadzornom organu radi dobijanja njegove saglasnosti za proizvodnju.

NAPOMENA

MERE SU ARHITEKTONSKE. SVE MERE KONTROLISATI NA LICU MESTA 1.97

ŠEMA STOLARIJE

OZNAKA

15

SKICA

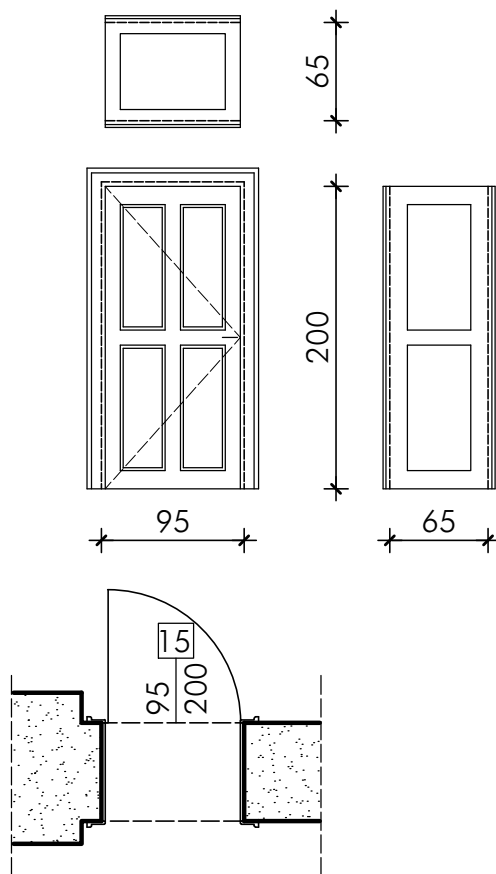

BROJ KOMADA

etaža	desna	leva	ukupno
prizemlje	/	1 kom	1 kom

OPIS

UNUTRAŠNJA JEDNOKRILNA VRATA

Vrata sa filungama, dovratnik u širini zida (š=65cm) sa filungama, raditi od prvoklasne i suve smreke. Profilaciju, okov, završna obrada i drugo uraditi u svemu po ugledu na postojeći otvor. Vrata sa pervaz lajsnom 12cm. Završna obrada bojeno belo, sjaj 60%. Vrata snadbeti sa odgovarajućim okovom i ukopavajućom bravom sa dva ključa. Izvođač je dužan da radionički crtež, uzorak sa profilacijom svih konstruktivnih elemenata i okov prezentuje projektantu i nadzornom organu radi dobijanja njegove saglasnosti za proizvodnju.

NAPOMENA

MERE SU ARHITEKTONSKE. SVE MERE KONTROLISATI NA LICU MESTA 1.98

ŠEMA STOLARIJE

OZNAKA

16

SKICA

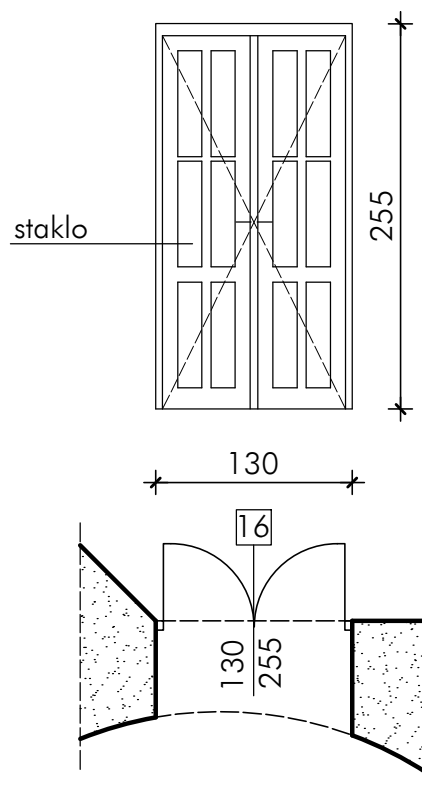

BROJ KOMADA

etaža

ukupno

prizemlje

1 kom

OPIS

UNUTRAŠNJA DVOKRILNA VRATA

Vrata sa filungama, raditi od prvoklasne i suve smreke. Vrata zastakliti flot staklom $d=4\text{mm}$. Profilaciju, okov, završna obrada i drugo uraditi u svemu po ugledu na postojeći otvor. Završna obrada bojeno belo, sjaj 60%. Vrata snadbeti sa odgovarajućim okovom i ukopavajućom bravom sa dva ključa. Izvođač je dužan da radionički crtež, uzorak sa profilacijom svih konstruktivnih elemenata i okov prezentuje projektantu i nadzornom organu radi dobijanja njegove saglasnosti za proizvodnju.

NAPOMENA

MERE SU ARHITEKTONSKE. SVE MERE KONTROLISATI NA LICU MESTA 1.99

ŠEMA STOLARIJE

OZNAKA

17

SKICA

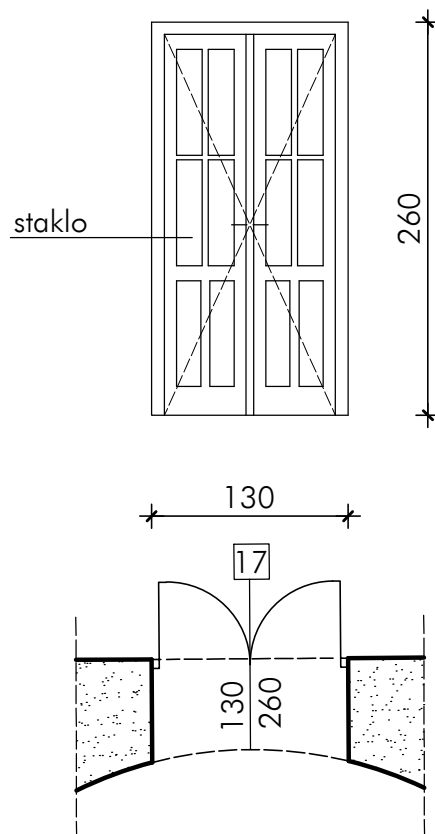

BROJ KOMADA

etaža

ukupno

prizemlje

1 kom

OPIS

UNUTRAŠNJA DVOKRILNA VRATA

Vrata sa filungama, raditi od prvoklasne i suve smreke. Vrata zastakliti flot staklom $d=4\text{mm}$. Profilaciju, okov, završna obrada i drugo uraditi u svemu po ugledu na postojeći otvor. Završna obrada bojeno belo, sjaj 60%. Vrata snadbeti sa odgovarajućim okovom i ukopavajućom bravom sa dva ključa.

Izvođač je dužan da radionički crtež, uzorak sa profilacijom svih konstruktivnih elemenata i okov prezentuje projektantu i nadzornom organu radi dobijanja njegove saglasnosti za proizvodnju.

NAPOMENA

MERE SU ARHITEKTONSKE. SVE MERE KONTROLISATI NA LICU MESTA 1.100

ŠEMA STOLARIJE

OZNAKA

18

SKICA

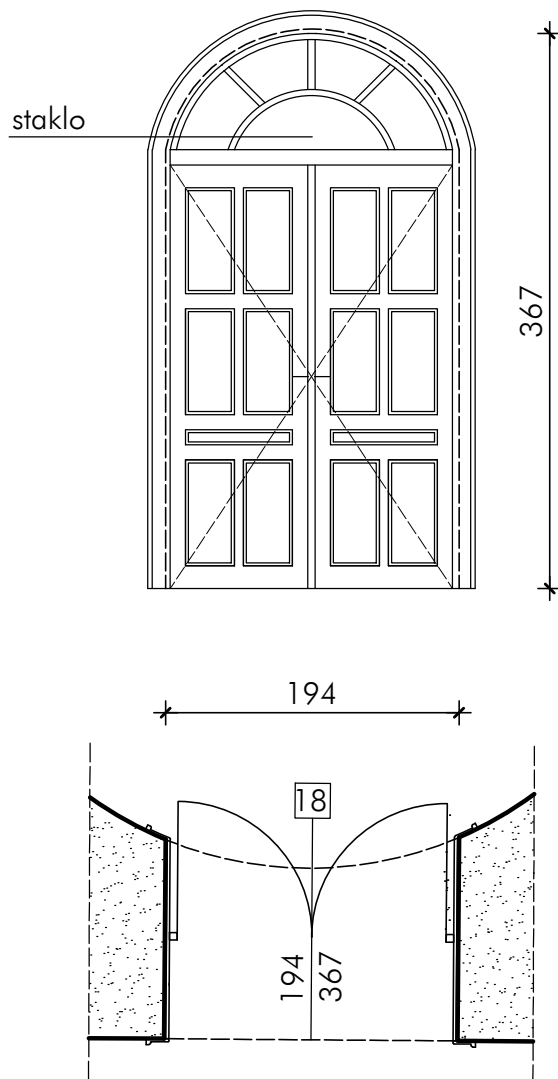

BROJ KOMADA

etaža

ukupno

prizemlje

1 kom

OPIS

UNUTRAŠNJA DVOKRILNA VRATA (sa nadsvetlom)

Vrata sa filungama, raditi od prvoklasne i suve smreke. Profilaciju, okov, završna obrada i drugo uraditi u svemu po ugledu na postojeći otvor. Vrata sa pervaz lajsnom 15cm. Završna obrada bojeno belo, sjaj 60%. Vrata snadbeti sa odgovarajućim okovom i ukopavajućom bravom sa dva ključa. Izvođač je dužan da radionički crtež, uzorak sa profilacijom svih konstruktivnih elemenata i okov prezentuje projektantu i nadzornom organu radi dobijanja njegove saglasnosti za proizvodnju.

NAPOMENA

MERE SU ARHITEKTONSKE. SVE MERE KONTROLISATI NA LICU MESTA 1.101

ŠEMA STOLARIJE

OZNAKA

19

SKICA

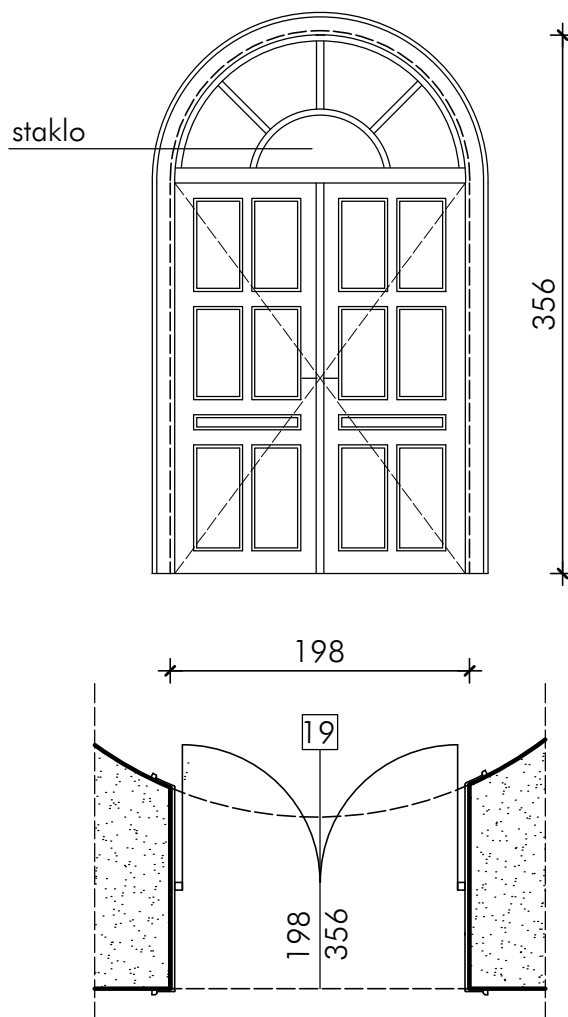

BROJ KOMADA

etaža

ukupno

prizemlje

1 kom

OPIS

UNUTRAŠNJA DVOKRILNA VRATA (sa nadsvetlom)

Vrata sa filungama, raditi od prvoklasne i suve smreke. Profilaciju, okov, završna obrada i drugo uraditi u svemu po ugledu na postojeći otvor. Vrata sa pervaz lajsnom 15cm. Završna obrada bojeno belo, sjaj 60%. Vrata snadbeti sa odgovarajućim okovom i ukopavajućom bravom sa dva ključa. Izvođač je dužan da radionički crtež, uzorak sa profilacijom svih konstruktivnih elemenata i okov prezentuje projektantu i nadzornom organu radi dobijanja njegove saglasnosti za proizvodnju.

NAPOMENA

MERE SU ARHITEKTONSKE. SVE MERE KONTROLISATI NA LICU MESTA 1.102

ŠEMA STOLARIJE

OZNAKA

20

SKICA

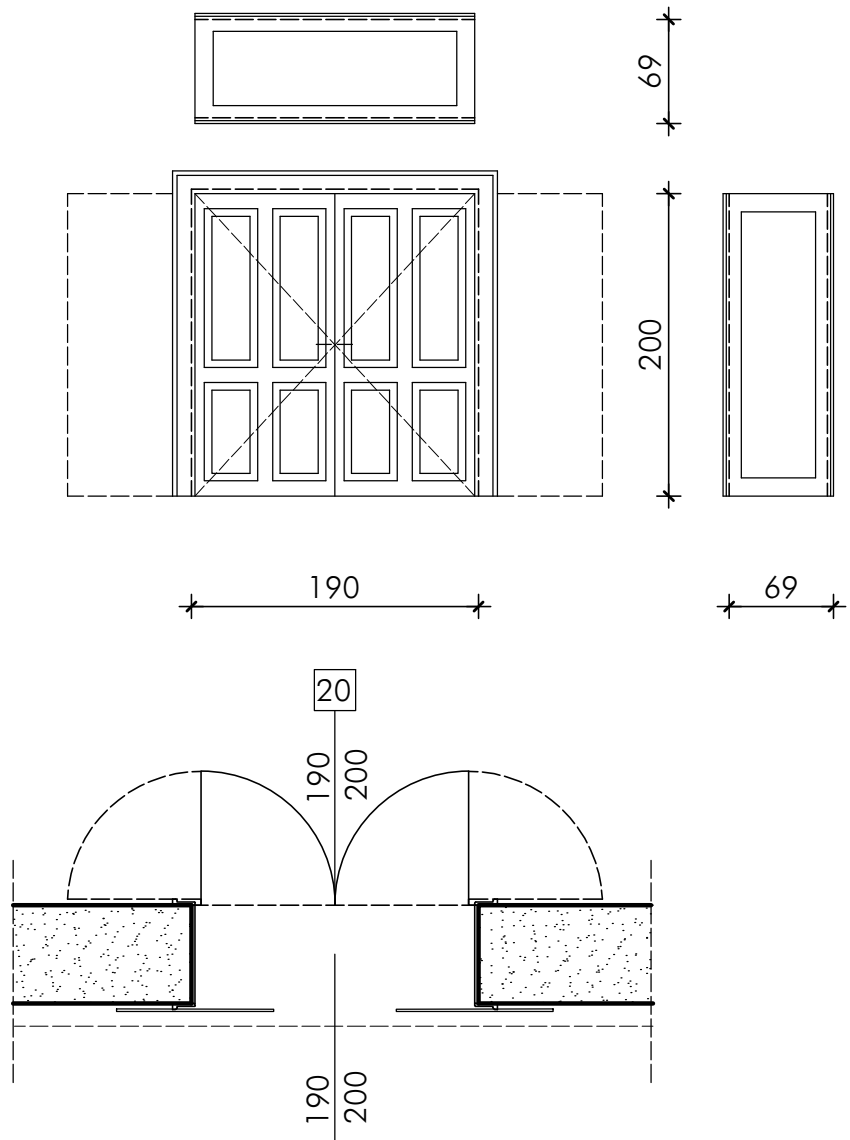

BROJ KOMADA

etaža	ukupno
prizemlje	1 kom

OPIS

UNUTRAŠNJA DVOKRILNA VRATA
 Vrata sa filungama, dovratnik u širini zida (š=65cm) sa filungama, raditi od prvoklasne i suve smreke. Profilaciju, okov, završna obrada i drugo uraditi u svemu po ugledu na postojeći otvor. Vrata sa pervaz lajsnom 15cm. Završna obrada bojeno belo, sjaj 60%. Vrata snadbeti sa odgovarajućim okovom i ukopavajućom bravom sa dva ključa. Izvođač je dužan da radionički crtež, uzorak sa profilacijom svih konstruktivnih elemenata i okov prezentuje projektantu i nadzornom organu radi dobijanja njegove saglasnosti za proizvodnju.

NAPOMENA

MERE SU ARHITEKTONSKE. SVE MERE KONTROLISATI NA LICU MESTA 1.103

ŠEMA STOLARIJE

OZNAKA

20'

SKICA

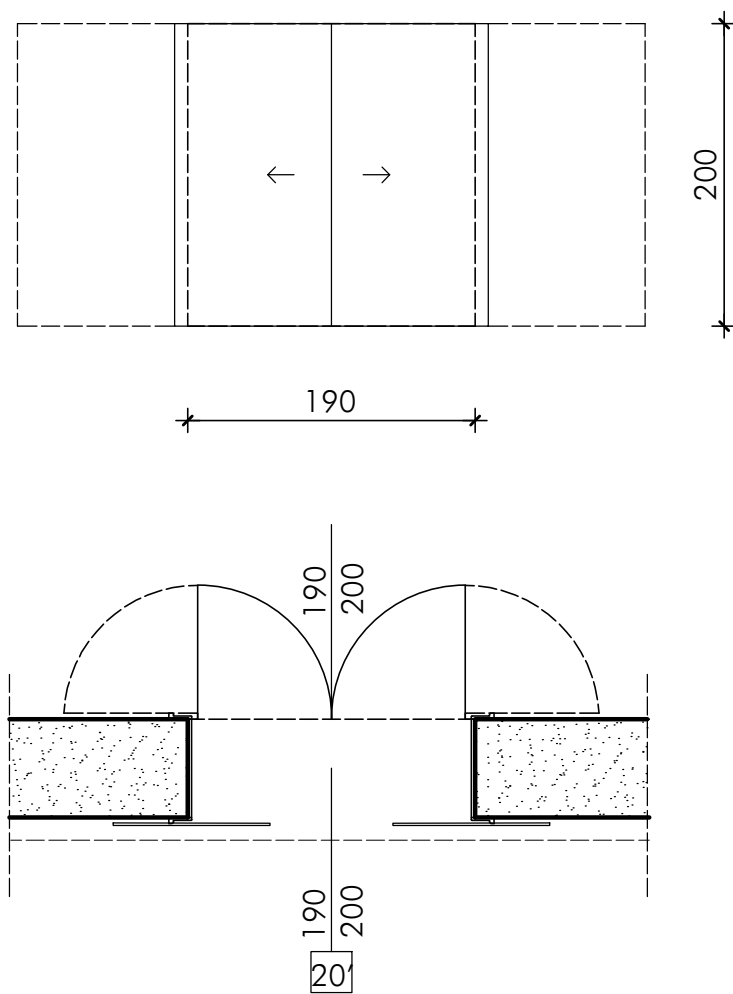

BROJ KOMADA

etaža

ukupno

prizemlje

1 kom

OPIS

UNUTRAŠNJA DVOKRILNA KLIZNA VRATA

Vrata su automatska i zastakljena.

NAPOMENA

MERE SU ARHITEKTONSKE. SVE MERE KONTROLISATI NA LICU MESTA

1.104

ŠEMA STOLARIJE

OZNAKA

21

SKICA

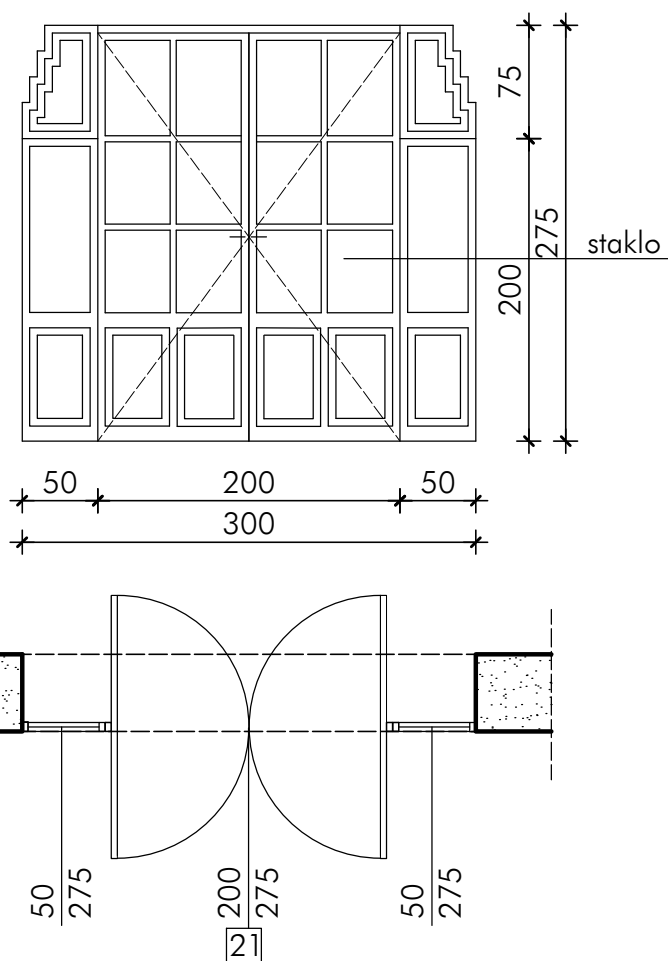

BROJ KOMADA

etaža

ukupno

prizemlje

1 kom

OPIS

UNUTRAŠNJA FIKSNA PREGRADA sa DVOKRILNIM KLATNIM VRATIMA
 Vrata sa filungama, raditi od prvoklasne i suve smreke. Vrata zastakliti flot staklom d=4mm. Završna obrada bojeno belo, sjaj 60%. Vrata snadbeti sa odgovarajućim okovom i ukopavajućom bravom sa dva ključa.
 Izvođač je dužan da radionički crtež, uzorak sa profilacijom svih konstruktivnih elemenata i okov prezentuje projektantu i nadzornom organu radi dobijanja njegove saglasnosti za proizvodnju.

NAPOMENA

MERE SU ARHITEKTONSKE. SVE MERE KONTROLISATI NA LICU MESTA 1.105

ŠEMA STOLARIJE

OZNAKA

22

SKICA

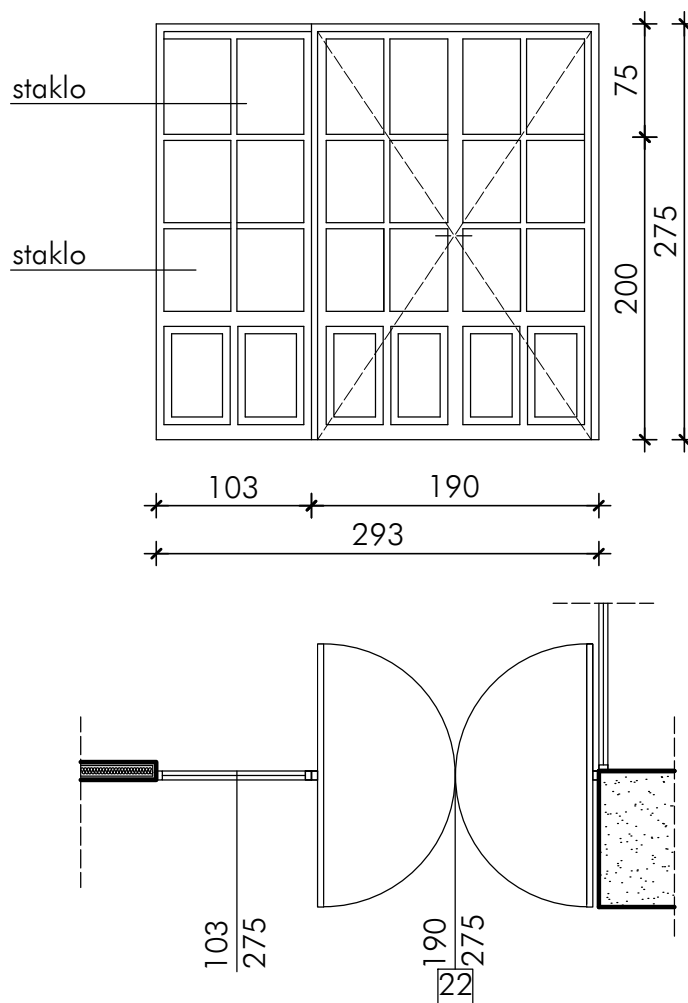

BROJ KOMADA

etaža	ukupno
prizemlje	1 kom

OPIS

UNUTRAŠNJA FIKSNA PREGRADA sa DVOKRILNIM KLATNIM VRATIMA
 Vrata sa filungama, raditi od prvoklasne i suve smreke. Vrata zastakliti flot staklom d=4mm. Završna obrada bojeno belo, sjaj 60%. Vrata snadbeti sa odgovarajućim okovom i ukopavajućom bravom sa dva ključa. Izvođač je dužan da radionički crtež, uzorak sa profilacijom svih konstruktivnih elemenata i okov prezentuje projektantu i nadzornom organu radi dobijanja njegove saglasnosti za proizvodnju.

NAPOMENA

MERE SU ARHITEKTONSKE. SVE MERE KONTROLISATI NA LICU MESTA 1.106

ŠEMA STOLARIJE

OZNAKA

23

SKICA

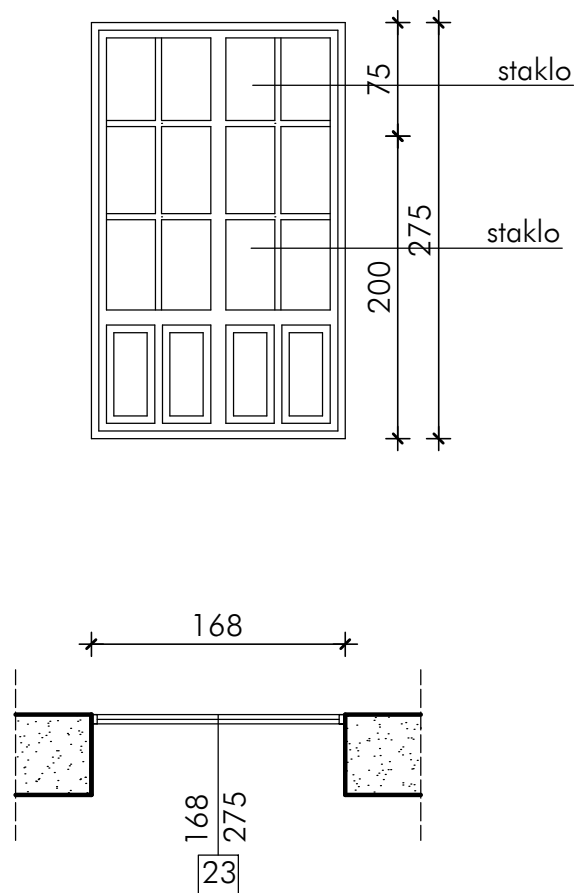

BROJ KOMADA

etaža	ukupno
prizemlje	1 kom

OPIS

UNUTRAŠNJA FIKSNA PREGRADA
 Unutrašnju fiksnu pregradu, raditi od prvoklasne i suve smreke.
 Pregradu zastakliti flot staklom d=4mm. Završna obrada bojeno belo, sjaj 60%.
 Izvođač je dužan da radionički crtež, uzorak sa profilacijom svih konstruktivnih elemenata i okov prezentuje projektantu i nadzornom organu radi dobijanja njegove saglasnosti za proizvodnju.

NAPOMENA

MERE SU ARHITEKTONSKE. SVE MERE KONTROLISATI NA LICU MESTA 1.107

ŠEMA STOLARIJE

OZNAKA

24

SKICA

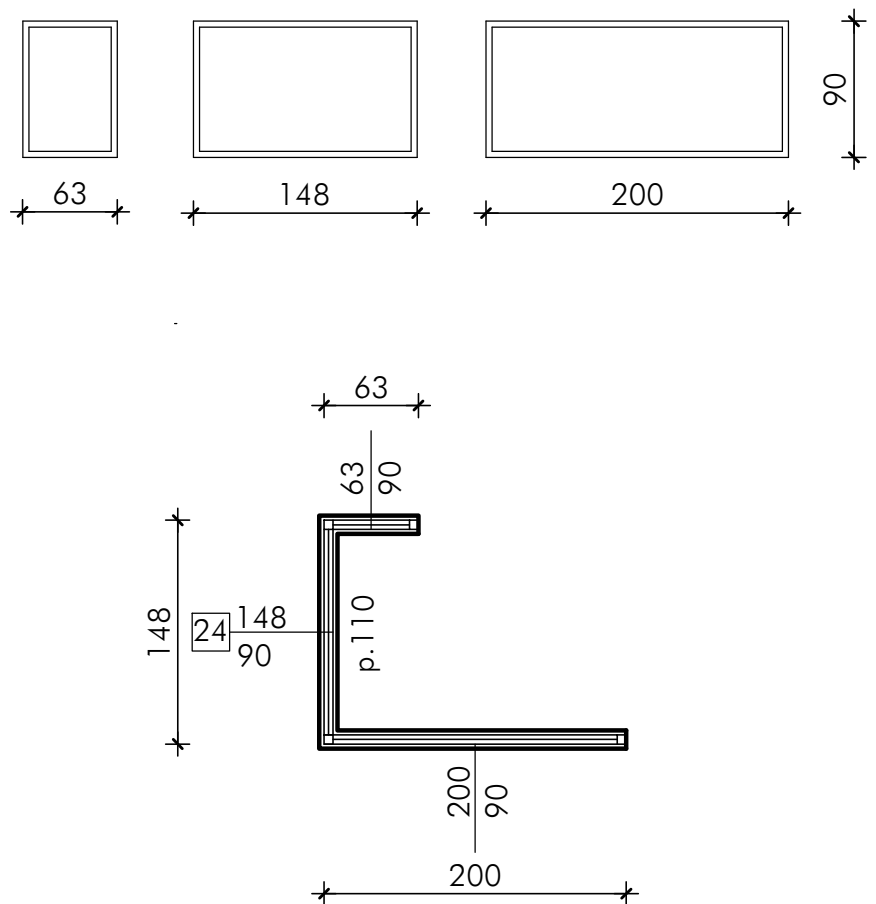

BROJ KOMADA

etaža	ukupno
prizemlje	1 kom

OPIS

UNUTRAŠNJA FIKSNA PREGRADA

Pregradu raditi od flot stakla $d=4\text{mm}$ u ramu od prvoklasne i suve smreke, završna obrada bojeno belo, 60% sjaj.
Izvođač je dužan da radionički crtež, uzorak sa profilacijom svih konstruktivnih elemenata i okov prezentuje projektantu i nadzornom organu radi dobijanja njegove saglasnosti za proizvodnju.

NAPOMENA

MERE SU ARHITEKTONSKE. SVE MERE KONTROLISATI NA LICU MESTA 1.108

ŠEMA STOLARIJE

OZNAKA

25

SKICA

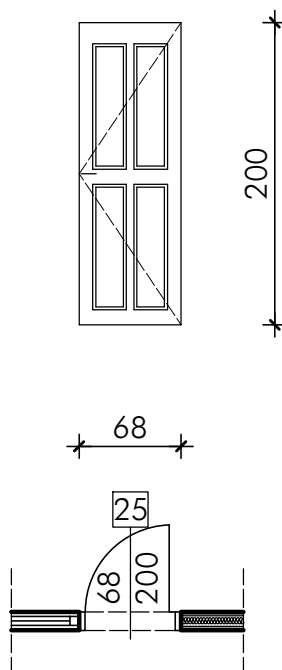

BROJ KOMADA

etaža	desna	leva	ukupno
prizemlje	1 kom	/	1 kom

OPIS

UNUTRAŠNJA JEDNOKRILNA VRATA
 Vrata sa filungama, raditi od prvoklasne i suve smreke. Završna obrada bojeno belo, sjaj 60%. Vrata snadbeti sa odgovarajućim okovom i ukopavajućom bravom sa dva ključa. Vrata sa pervaz lajsnom 8cm.
 Izvođač je dužan da radionički crtež, uzorak sa profilacijom svih konstruktivnih elemenata i okov prezentuje projektantu i nadzornom organu radi dobijanja njegove saglasnosti za proizvodnju.

NAPOMENA

MERE SU ARHITEKTONSKE. SVE MERE KONTROLISATI NA LICU MESTA 1.109

ŠEMA STOLARIJE

OZNAKA

25'

SKICA

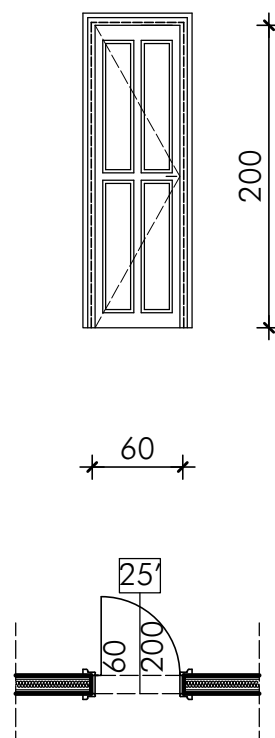

BROJ KOMADA

etaža	desna	leva	ukupno
prizemlje	/	1 kom	1 kom

OPIS

UNUTRAŠNJA JEDNOKRILNA VRATA

Vrata sa filungama, raditi od prvoklasne i suve smreke. Profilaciju, okov, završna obrada i drugo uraditi u svemu po ugledu na postojeći otvor. Završna obrada bojeno belo, sjaj 60%. Vrata snadbeti sa odgovarajućim okovom i ukopavajućom bravom sa dva ključa. Vrata sa pervaz lajsnom 8cm. Izvođač je dužan da radionički crtež, uzorak sa profilacijom svih konstruktivnih elemenata i okov prezentuje projektantu i nadzornom organu radi dobijanja njegove saglasnosti za proizvodnju.

NAPOMENA

MERE SU ARHITEKTONSKE. SVE MERE KONTROLISATI NA LICU MESTA 1.110

ŠEMA STOLARIJE

OZNAKA

26

SKICA

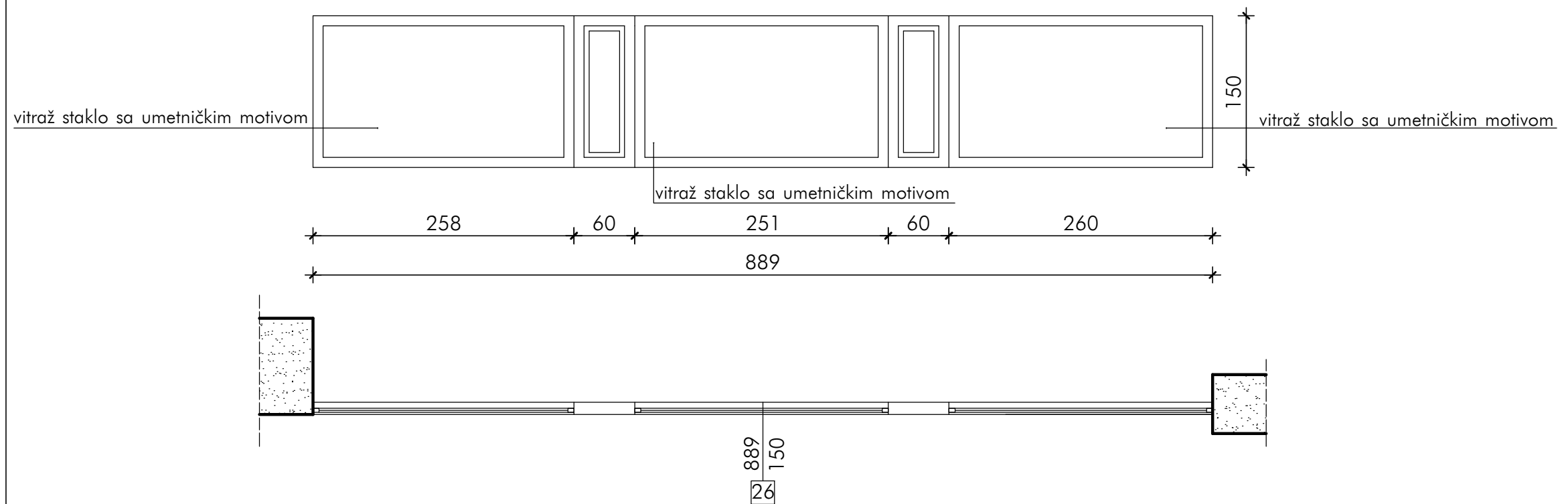

BROJ KOMADA

etaža

prizemlje

1 kom

OPIS

UNUTRAŠNJA FIKSNA STAKLENA PREGRADA

Unutrašnju fiksnu pregradu raditi od prvoklasne i suve smreke.

Profilaciju, završnu obradu i drugo uraditi u svemu po ugledu na postojeće otvore.

Završna obrada bojeno belo, sjaj 60%.

Pregrada je zastakljena vitraž staklom sa umetničkim motivom, d=6mm.

Izvođač je dužan da radionički crtež, uzorak sa profilacijom svih konstruktivnih elemenata i okov prezentuje projektantu i nadzornom organu radi dobijanja njegove saglasnosti za proizvodnju.

NAPOMENA

MERE SU ARHITEKTONSKE. SVE MERE KONTROLISATI NA LICU MESTA

1.111

ŠEMA STOLARIJE

OZNAKA

27

SKICA

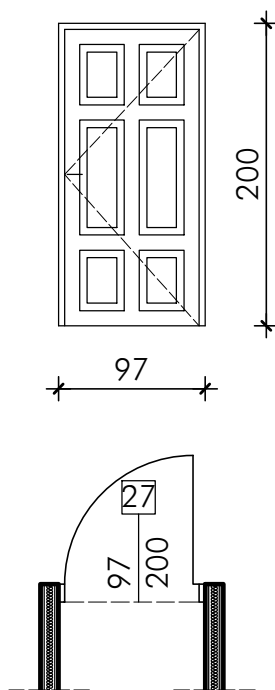

BROJ KOMADA

etaža	desna	leva	ukupno
prizemlje	/	1 kom	1 kom

OPIS

UNUTRAŠNJA JEDNOKRILNA VRATA (sa slepim štokom)
 Vrata sa filungama, raditi od prvoklasne i suve smreke. Završna obrada bojeno belo, sjaj 60%. Profilaciju, okov, završna obrada i drugo uraditi u svemu po ugledu na postojeći otvor. Vrata sa pervaz lajsnom 8cm. Vrata snadbeti sa odgovarajućim okovom i ukopavajućom bravom sa dva ključa. Izvođač je dužan da radionički crtež, uzorak sa profilacijom svih konstruktivnih elemenata i okov prezentuje projektantu i nadzornom organu radi dobijanja njegove saglasnosti za proizvodnju.

NAPOMENA

MERE SU ARHITEKTONSKE. SVE MERE KONTROLISATI NA LICU MESTA 1.112

ŠEMA STOLARIJE

OZNAKA

28

SKICA

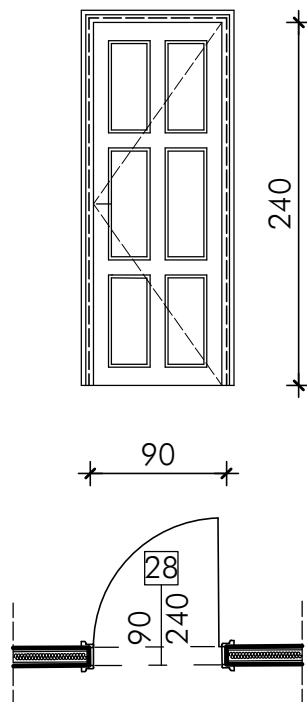

BROJ KOMADA

etaža	desna	leva	ukupno
prizemlje	2 kom	1 kom	3 kom

OPIS

UNUTRAŠNJA JEDNOKRILNA VRATA

Vrata sa filungama, raditi od prvoklasne i suve smreke. Završna obrada bojeno belo, sjaj 60%. Profilaciju, okov, završna obrada i drugo uraditi u svemu po ugledu na postojeći otvor. Vrata sa pervaz lajsnom 8cm. Vrata snadbeti sa odgovarajućim okovom i ukopavajućom bravom sa dva ključa. Izvođač je dužan da radionički crtež, uzorak sa profilacijom svih konstruktivnih elemenata i okov prezentuje projektantu i nadzornom organu radi dobijanja njegove saglasnosti za proizvodnju.

NAPOMENA

MERE SU ARHITEKTONSKE. SVE MERE KONTROLISATI NA LICU MESTA 1.113

ŠEMA STOLARIJE

OZNAKA

29

SKICA

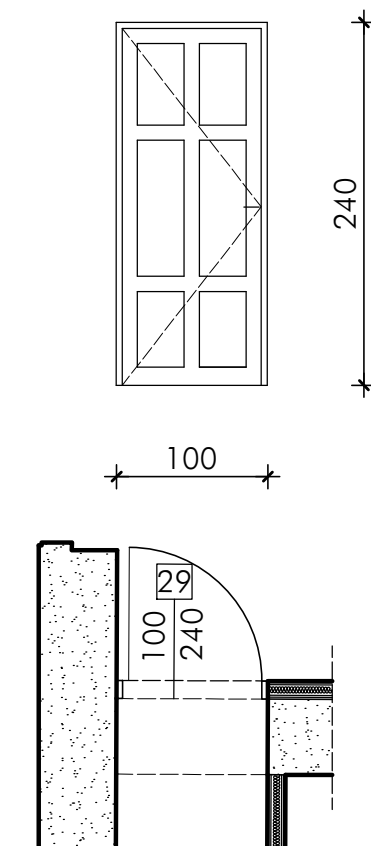

BROJ KOMADA

OPIS

NAPOMENA

etaža	desna	leva	ukupno
prizemlje	/	1 kom	1 kom

UNUTRAŠNJA JEDNOKRILNA VRATA (u štoku)
 Vrata sa filungama, raditi od prvoklasne i suve smreke. Profilaciju, okov, završna obrada i drugo uraditi u svemu po ugledu na postojeći otvor. Završna obrada bojeno belo, sjaj 60%. Vrata snadbeti sa odgovarajućim okovom i ukopavajućom bravom sa dva ključa.
 Izvođač je dužan da radionički crtež, uzorak sa profilacijom svih konstruktivnih elemenata i okov prezentuje projektantu i nadzornom organu radi dobijanja njegove saglasnosti za proizvodnju.

MERE SU ARHITEKTONSKE. SVE MERE KONTROLISATI NA LICU MESTA 1.114

ŠEMA STOLARIJE

OZNAKA

29'

SKICA

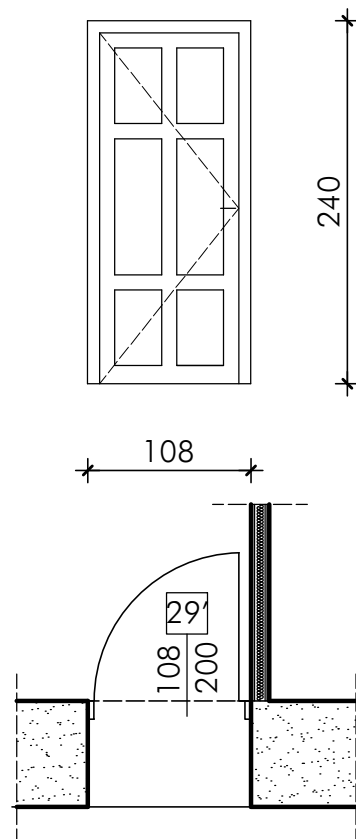

BROJ KOMADA

OPIS

NAPOMENA

etaža	desna	leva	ukupno
prizemlje	1 kom	/	1 kom

UNUTRAŠNJA JEDNOKRILNA VRATA (u štoku)
 Vrata sa filungama, raditi od prvoklasne i suve smreke. Profilaciju, okov, završna obrada i drugo uraditi u svemu po ugledu na postojeći otvor. Završna obrada bojeno belo, sjaj 60%. Vrata snadbeti sa odgovarajućim okovom i ukopavajućom bravom sa dva ključa.
 Izvođač je dužan da radionički crtež, uzorak sa profilacijom svih konstruktivnih elemenata i okov prezentuje projektantu i nadzornom organu radi dobijanja njegove saglasnosti za proizvodnju.

MERE SU ARHITEKTONSKE. SVE MERE KONTROLISATI NA LICU MESTA 1.115

ŠEMA STOLARIJE

OZNAKA

30

SKICA

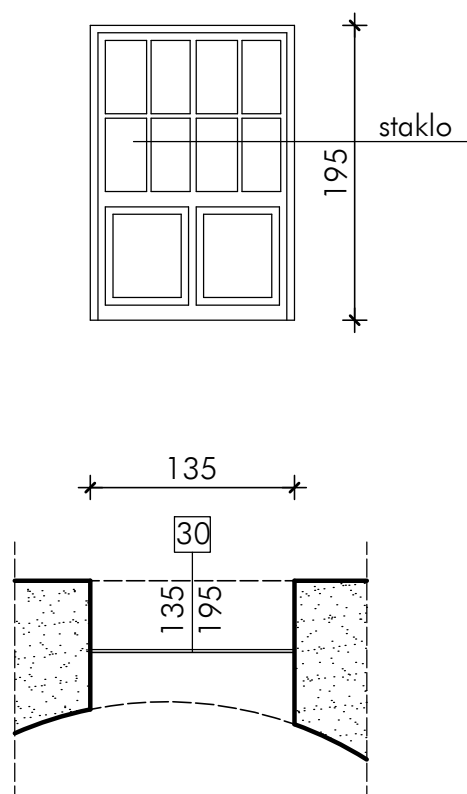

BROJ KOMADA

etaža	ukupno
prizemlje	1 kom

OPIS

UNUTRAŠNJA FIKSNA STAKLENA PREGRADA
 Unutrašnju fiksnu pregradu raditi od prvoklasne i suve smreke. Pregrada se sastoji od dela koji je zastakljen, flot staklom d=4mm.
 Završna obrada bojeno belo, sjaj 60%.
 Izvođač je dužan da radionički crtež, uzorak sa profilacijom svih konstruktivnih elemenata i okov prezentuje projektantu i nadzornom organu radi dobijanja njegove saglasnosti za proizvodnju.

NAPOMENA

MERE SU ARHITEKTONSKE. SVE MERE KONTROLISATI NA LICU MESTA 1.116

ŠEMA STOLARIJE

OZNAKA

31

SKICA

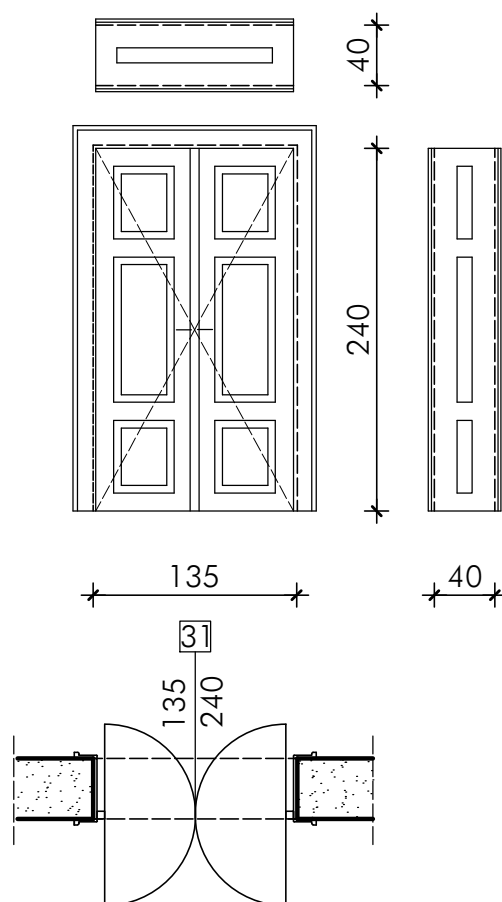

BROJ KOMADA

etaža

ukupno

sprat

1 kom

OPIS

UNUTRAŠNJA DVOKRILNA KLATNA VRATA

Vrata sa filungama, dovratnik u širini zida (š=40cm) sa filungama, raditi od prvoklasne i suve smreke. Profilaciju, okov, završna obrada i drugo uraditi u svemu po ugledu na postojeći otvor. Vrata sa pervaz lajsnom 15cm. Završna obrada bojeno belo, sjaj 60%. Vrata snadbeti sa odgovarajućim okovom i ukopavajućom bravom sa dva ključa. Izvođač je dužan da radionički crtež, uzorak sa profilacijom svih konstruktivnih elemenata i okov prezentuje projektantu i nadzornom organu radi dobijanja njegove saglasnosti za proizvodnju.

NAPOMENA

MERE SU ARHITEKTONSKE. SVE MERE KONTROLISATI NA LICU MESTA 1.117

ŠEMA STOLARIJE

OZNAKA

32

SKICA

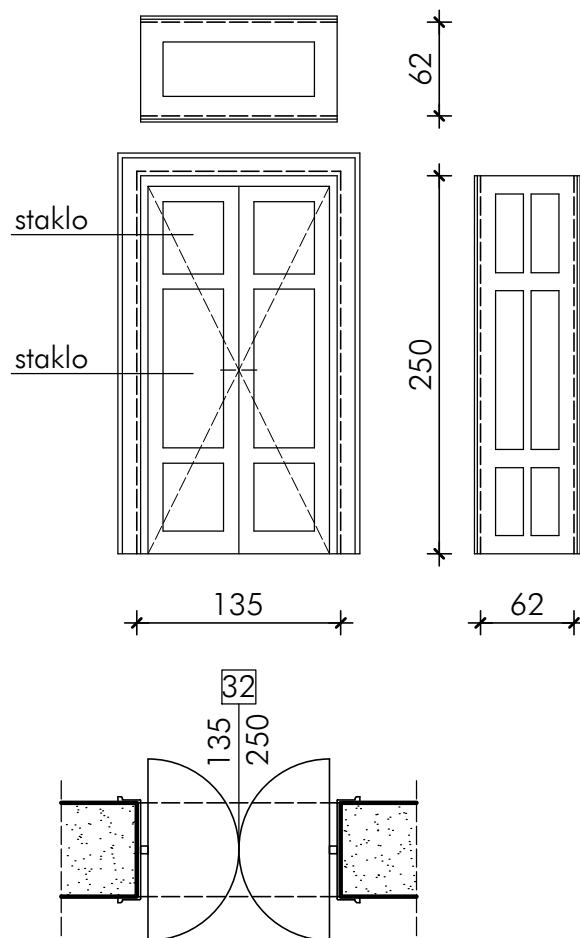

BROJ KOMADA

etaža

ukupno

sprat

2 kom

OPIS

UNUTRAŠNJA DVOKRILNA VRATA

Vrata sa filungama, dovratnik u širini zida (š=62cm) sa filungama, raditi od prvoklasne i suve smreke. Profilaciju, okov, završna obrada i drugo uraditi u svemu po ugledu na postojeći otvor. Vrata sa pervaz lajsnom 15cm. Završna obrada bojeno belo, sjaj 60%. Zastakliti flot staklom 4mm. Vrata snadbeti sa odgovarajućim okovom i ukopavajućom bravom sa dva ključa. Izvođač je dužan da radionički crtež, uzorak sa profilacijom svih konstruktivnih elemenata i okov prezentuje projektantu i nadzornom organu radi dobijanja njegove saglasnosti za proizvodnju.

NAPOMENA

MERE SU ARHITEKTONSKE. SVE MERE KONTROLISATI NA LICU MESTA 1.118

ŠEMA STOLARIJE

OZNAKA

33

SKICA

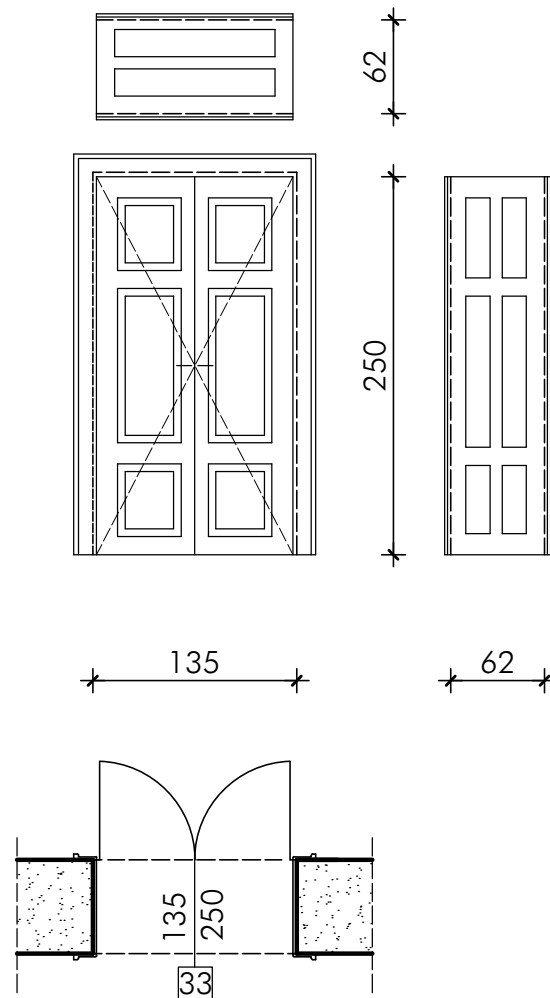

BROJ KOMADA

etaža	ukupno
sprat	1 kom

OPIS

UNUTRAŠNJA DVOKRILNA VRATA
 Vrata sa filungama, dovratnik u širini zida (š=62cm) sa filungama, raditi od prvoklasne i suve smreke. Profilaciju, okov, završna obrada i drugo uraditi u svemu po ugledu na postojeći otvor. Vrata sa pervaz lajsnom 15cm. Završna obrada bojeno belo, sjaj 60%. Vrata snadbeti sa odgovarajućim okovom i ukopavajućom bravom sa dva ključa. Izvođač je dužan da radionički crtež, uzorak sa profilacijom svih konstruktivnih elemenata i okov prezentuje projektantu i nadzornom organu radi dobijanja njegove saglasnosti za proizvodnju.

NAPOMENA

MERE SU ARHITEKTONSKE. SVE MERE KONTROLISATI NA LICU MESTA 1.119

ŠEMA STOLARIJE

OZNAKA

34

SKICA

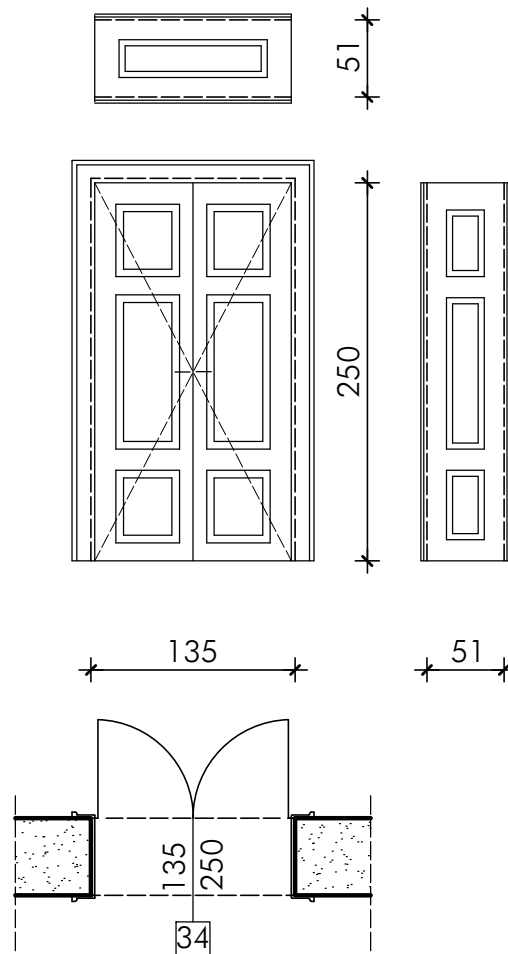

BROJ KOMADA

etaža

ukupno

sprat

2 kom

OPIS

UNUTRAŠNJA DVOKRILNA VRATA

Vrata sa filungama, dovratnik u širini zida (š=51cm) sa filungama, raditi od prvoklasne i suve smreke. Profilaciju, okov, završna obrada i drugo uraditi u svemu po ugledu na postojeći otvor. Vrata sa pervaz lajsnom 15cm. Završna obrada bojeno belo, sjaj 60%. Vrata snadbeti sa odgovarajućim okovom i ukopavajućom bravom sa dva ključa. Izvođač je dužan da radionički crtež, uzorak sa profilacijom svih konstruktivnih elemenata i okov prezentuje projektantu i nadzornom organu radi dobijanja njegove saglasnosti za proizvodnju.

NAPOMENA

MERE SU ARHITEKTONSKE. SVE MERE KONTROLISATI NA LICU MESTA 1.120

ŠEMA STOLARIJE

OZNAKA

35

SKICA

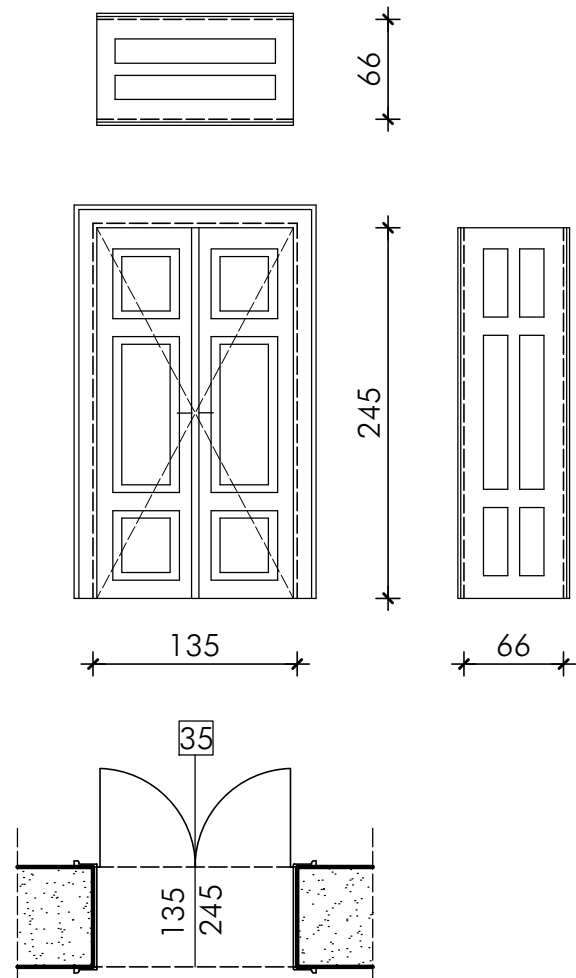

BROJ KOMADA

etaža

ukupno

sprat

1 kom

OPIS

UNUTRAŠNJA DVOKRILNA VRATA

Vrata sa filungama, dovratnik u širini zida (š=66cm) sa filungama, raditi od prvoklasne i suve smreke. Profilaciju, okov, završna obrada i drugo uraditi u svemu po ugledu na postojeći otvor. Vrata sa pervaz lajsnom 15cm. Završna obrada bojeno belo, sjaj 60%. Vrata snadbeti sa odgovarajućim okovom i ukopavajućom bravom sa dva ključa. Izvođač je dužan da radionički crtež, uzorak sa profilacijom svih konstruktivnih elemenata i okov prezentuje projektantu i nadzornom organu radi dobijanja njegove saglasnosti za proizvodnju.

NAPOMENA

MERE SU ARHITEKTONSKE. SVE MERE KONTROLISATI NA LICU MESTA 1.121

ŠEMA STOLARIJE

OZNAKA

36

SKICA

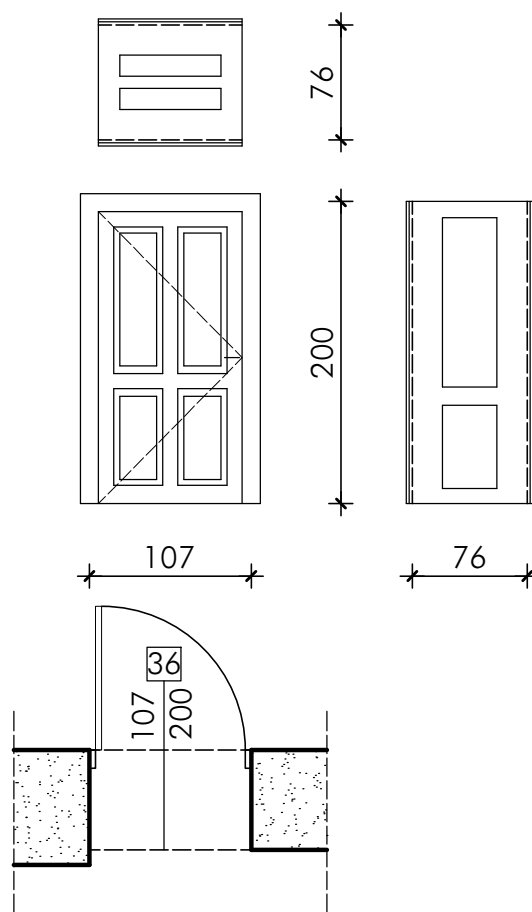

BROJ KOMADA

etaža

desna

leva

ukupno

sprat

/

1 kom

1 kom

OPIS

UNUTRAŠNJA JEDNOKRILNA VRATA

Vrata sa filungama, dovratnik u širini zida (š=66cm; š=76cm) sa filungama, raditi od prvoklasne i suve smreke. Profilaciju, okov, završna obrada i drugo uraditi u svemu po ugledu na postojeći otvor. Vrata sa pervaz lajsnom 12cm. Završna obrada bojeno belo, sjaj 60%. Vrata snadbeti sa odgovarajućim okovom i ukopavajućom bravom sa dva ključa. Izvođač je dužan da radionički crtež, uzorak sa profilacijom svih konstruktivnih elemenata i okov prezentuje projektantu i nadzornom organu radi dobijanja njegove saglasnosti za proizvodnju.

NAPOMENA

MERE SU ARHITEKTONSKE. SVE MERE KONTROLISATI NA LICU MESTA 1.122

ŠEMA STOLARIJE

OZNAKA

37

SKICA

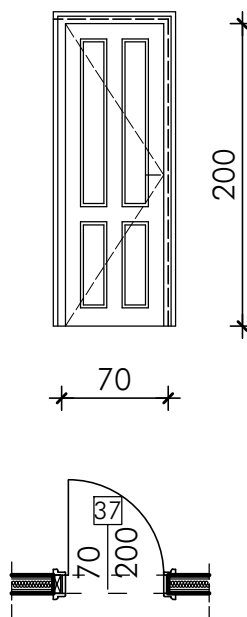

BROJ KOMADA

etaža	desna	leva	ukupno
sprat	1 kom	1 kom	2 kom

OPIS

UNUTRAŠNJA JEDNOKRILNA VRATA (sa slepim štokom)
 Vrata sa filungama, raditi od prvoklasne i suve smreke. Završna obrada bojeno belo, sjaj 60%. Vrata sa pervaz lajsnom 8cm. Vrata snadbeti sa odgovarajućim okovom i ukopavajućom bravom sa dva ključa. Izvođač je dužan da radionički crtež, uzorak sa profilacijom svih konstruktivnih elemenata i okov prezentuje projektantu i nadzornom organu radi dobijanja njegove saglasnosti za proizvodnju.

NAPOMENA

MERE SU ARHITEKTONSKE. SVE MERE KONTROLISATI NA LICU MESTA 1.123

ŠEMA STOLARIJE

OZNAKA

38

SKICA

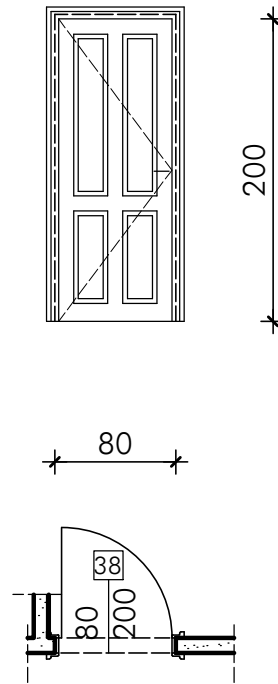

BROJ KOMADA

etaža	desna	leva	ukupno
sprat	1 kom	1 kom	2 kom

OPIS

UNUTRAŠNJA JEDNOKRILNA VRATA
 Vrata sa filungama, raditi od prvoklasne i suve smreke. Završna obrada bojeno belo, sjaj 60%. Vrata sa pervaz lajsnom 8cm. Vrata snadbeti sa odgovarajućim okovom i ukopavajućom bravom sa dva ključa. Izvođač je dužan da radionički crtež, uzorak sa profilacijom svih konstruktivnih elemenata i okov prezentuje projektantu i nadzornom organu radi dobijanja njegove saglasnosti za proizvodnju.

NAPOMENA

MERE SU ARHITEKTONSKE. SVE MERE KONTROLISATI NA LICU MESTA 1.124

ŠEMA STOLARIJE

OZNAKA

39

SKICA

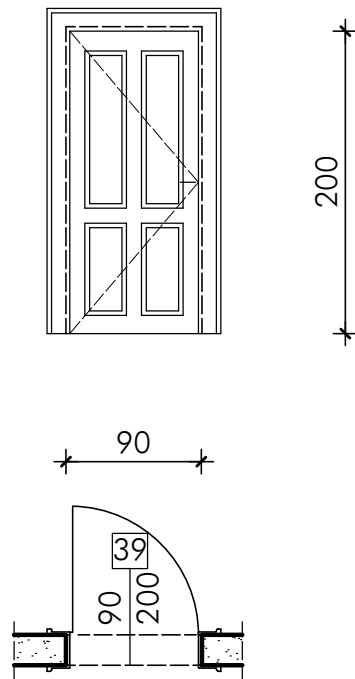

BROJ KOMADA

etaža	desna	leva	ukupno
sprat	1 kom	1 kom	2 kom

OPIS

UNUTRAŠNJA JEDNOKRILNA VRATA
 Vrata sa filungama, dovratnik u širini zida (š=20cm), raditi od prvoklasne i suve smreke. Profilaciju, okov, završna obrada i drugo uraditi u svemu po ugledu na postojeći otvor. Vrata sa pervaz lajsnom 15cm. Završna obrada bojeno belo, sjaj 60%. Vrata snadbeti sa odgovarajućim okovom i ukopavajućom bravom sa dva ključa. Izvođač je dužan da radionički crtež, uzorak sa profilacijom svih konstruktivnih elemenata i okov prezentuje projektantu i nadzornom organu radi dobijanja njegove saglasnosti za proizvodnju.

NAPOMENA

MERE SU ARHITEKTONSKE. SVE MERE KONTROLISATI NA LICU MESTA 1.125

ŠEMA STOLARIJE

OZNAKA

40

SKICA

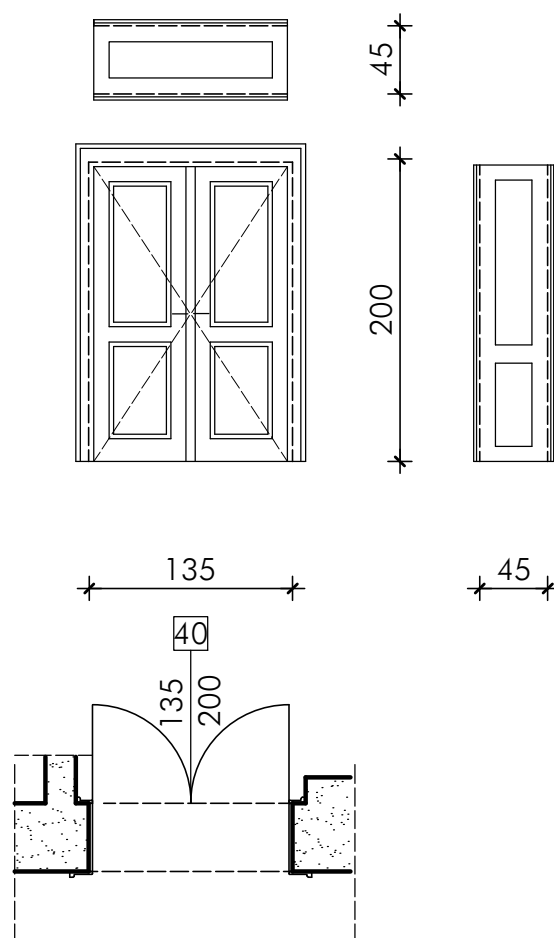

BROJ KOMADA

etaža	ukupno
sprat	1 kom

OPIS

UNUTRAŠNJA DVOKRILNA VRATA
 Vrata sa filungama, dovratnik u širini zida (š=45cm) sa filungama, raditi od prvoklasne i suve smreke. Profilaciju, okov, završna obrada i drugo uraditi u svemu po ugledu na postojeći otvor. Vrata sa pervaz lajsnom 12cm. Završna obrada bojeno belo, sjaj 60%. Vrata snadbeti sa odgovarajućim okovom i ukopavajućom bravom sa dva ključa. Izvođač je dužan da radionički crtež, uzorak sa profilacijom svih konstruktivnih elemenata i okov prezentuje projektantu i nadzornom organu radi dobijanja njegove saglasnosti za proizvodnju.

NAPOMENA

MERE SU ARHITEKTONSKE. SVE MERE KONTROLISATI NA LICU MESTA 1.126

ŠEMA STOLARIJE

OZNAKA

41

SKICA

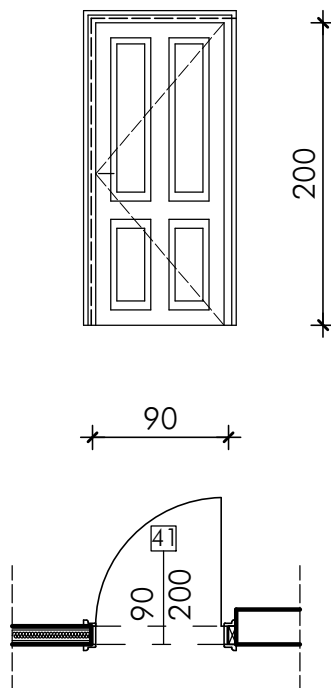

BROJ KOMADA

etaža	desna	leva	ukupno
sprat	1 kom	/	1 kom

OPIS

UNUTRAŠNJA JEDNOKRILNA VRATA (sa slepim štokom)
 Vrata sa filungama, raditi od prvoklasne i suve smreke. Završna obrada bojeno belo, sjaj 60%. Vrata sa pervaz lajsnom 8cm. Vrata snadbeti sa odgovarajućim okovom i ukopavajućom bravom sa dva ključa. Izvođač je dužan da radionički crtež, uzorak sa profilacijom svih konstruktivnih elemenata i okov prezentuje projektantu i nadzornom organu radi dobijanja njegove saglasnosti za proizvodnju.

NAPOMENA

MERE SU ARHITEKTONSKE. SVE MERE KONTROLISATI NA LICU MESTA 1.127

ŠEMA STOLARIJE

OZNAKA

42

SKICA

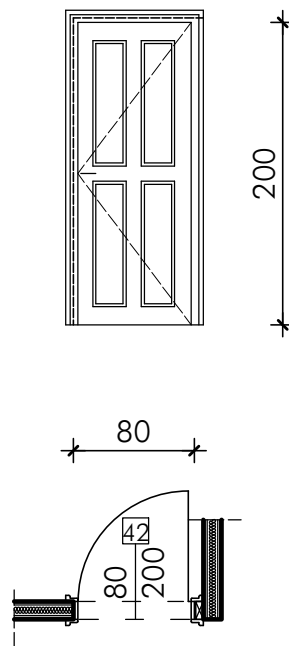

BROJ KOMADA

etaža	desna	leva	ukupno
galerija	1 kom	1 kom	2 kom

OPIS

UNUTRAŠNJA JEDNOKRILNA VRATA

Vrata sa filungama, raditi od prvoklasne i suve smreke. Završna obrada bojeno belo, sjaj 60%. Vrata sa pervaz lajsnom 8cm. Vrata snadbeti sa odgovarajućim okovom i ukopavajućom bravom sa dva ključa.

Izvođač je dužan da radionički crtež, uzorak sa profilacijom svih konstruktivnih elemenata i okov prezentuje projektantu i nadzornom organu radi dobijanja njegove saglasnosti za proizvodnju.

NAPOMENA

MERE SU ARHITEKTONSKE. SVE MERE KONTROLISATI NA LICU MESTA 1.128

ŠEMA STOLARIJE

OZNAKA

43

SKICA

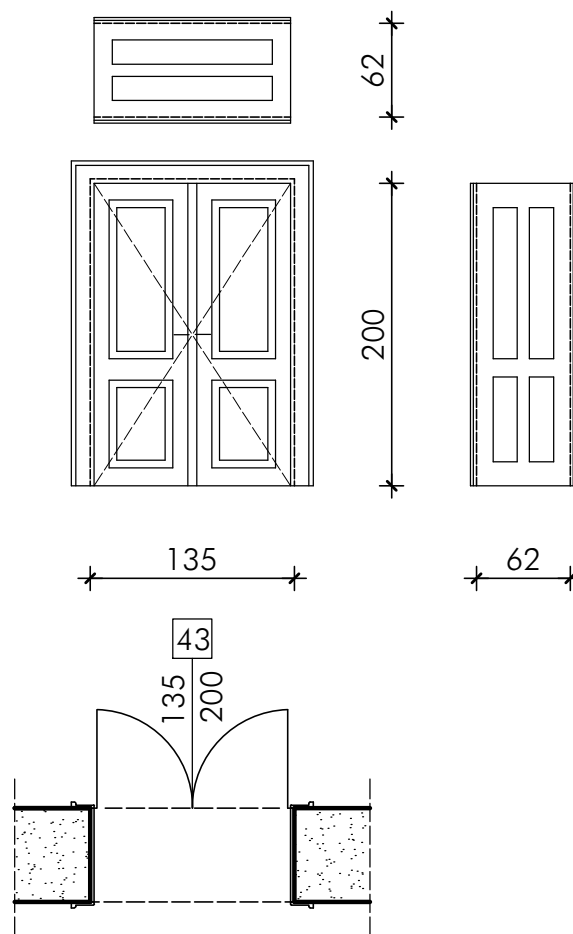

BROJ KOMADA

etaža	ukupno
galerija	1 kom

OPIS

UNUTRAŠNJA DVOKRILNA VRATA
 Vrata sa filungama, dovratnik u širini zida (š=62cm) sa filungama, raditi od prvoklasne i suve smreke. Profilaciju, okov, završna obrada i drugo uraditi u svemu po ugledu na postojeći otvor. Vrata sa pervaz lajsnom 15cm. Završna obrada bojeno belo, sjaj 60%. Vrata snadbeti sa odgovarajućim okovom i ukopavajućom bravom sa dva ključa. Izvođač je dužan da radionički crtež, uzorak sa profilacijom svih konstruktivnih elemenata i okov prezentuje projektantu i nadzornom organu radi dobijanja njegove saglasnosti za proizvodnju.

NAPOMENA

MERE SU ARHITEKTONSKE. SVE MERE KONTROLISATI NA LICU MESTA 1.129

ŠEMA STOLARIJE

OZNAKA

44

SKICA

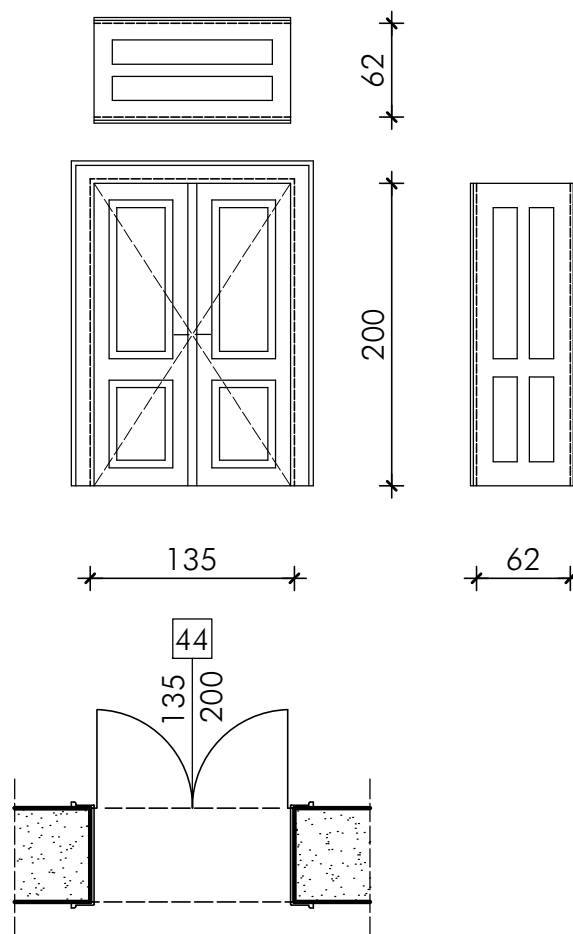

BROJ KOMADA

etaža

ukupno

galerija

1 kom

OPIS

UNUTRAŠNJA DVOKRILNA VRATA

Vrata sa filungama, dovratnik u širini zida (š=62cm) sa filungama, raditi od prvoklasne i suve smreke. Profilaciju, okov, završna obrada i drugo uraditi u svemu po ugledu na postojeći otvor. Vrata sa pervaz lajsnom 15cm. Završna obrada bojeno belo, sjaj 60%. Vrata snadbeti sa odgovarajućim okovom i ukopavajućom bravom sa dva ključa. Izvođač je dužan da radionički crtež, uzorak sa profilacijom svih konstruktivnih elemenata i okov prezentuje projektantu i nadzornom organu radi dobijanja njegove saglasnosti za proizvodnju.

NAPOMENA

MERE SU ARHITEKTONSKE. SVE MERE KONTROLISATI NA LICU MESTA 1.130

ŠEMA STOLARIJE

OZNAKA

45

SKICA

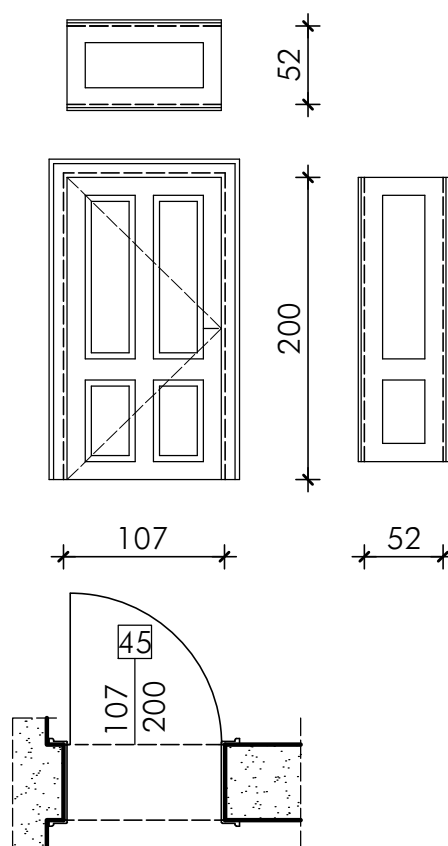

BROJ KOMADA

etaža	desna	leva	ukupno
galerija	/	1 kom	1 kom

OPIS

UNUTRAŠNJA JEDNOKRILNA VRATA
 Vrata sa filungama, dovratnik u širini zida (š=52cm) sa filungama, raditi od prvoklasne i suve smreke. Profilaciju, okov, završna obrada i drugo uraditi u svemu po ugledu na postojeći otvor. Vrata sa pervaz lajsnom 12cm. Završna obrada bojeno belo, sjaj 60%. Vrata snadbeti sa odgovarajućim okovom i ukopavajućom bravom sa dva ključa. Izvođač je dužan da radionički crtež, uzorak sa profilacijom svih konstruktivnih elemenata i okov prezentuje projektantu i nadzornom organu radi dobijanja njegove saglasnosti za proizvodnju.

NAPOMENA

MERE SU ARHITEKTONSKE. SVE MERE KONTROLISATI NA LICU MESTA 1.131

ŠEMA STOLARIJE

OZNAKA

46

SKICA

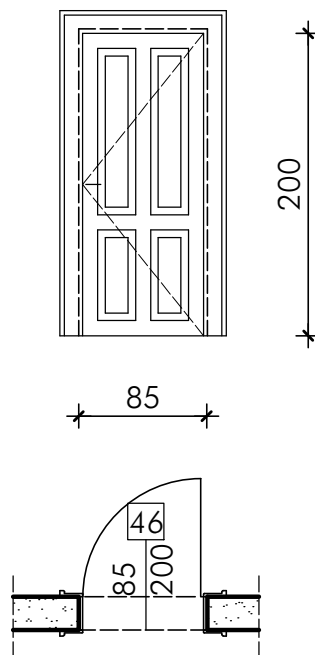

BROJ KOMADA

OPIS

NAPOMENA

etaža	desna	leva	ukupno
galerija	1 kom	1 ko/m	1 kom

UNUTRAŠNJA JEDNOKRILNA VRATA
 Vrata sa filungama, dovratnik u širini zida (š=22cm), raditi od prvoklasne i suve smreke. Profilaciju, okov, završna obrada i drugo uraditi u svemu po ugledu na postojeći otvor. Vrata sa pervaz lajsnom 15cm. Završna obrada bojeno belo, sjaj 60%. Vrata snadbeti sa odgovarajućim okovom i ukopavajućom bravom sa dva ključa. Izvođač je dužan da radionički crtež, uzorak sa profilacijom svih konstruktivnih elemenata i okov prezentuje projektantu i nadzornom organu radi dobijanja njegove saglasnosti za proizvodnju.

MERE SU ARHITEKTONSKE. SVE MERE KONTROLISATI NA LICU MESTA 1.132

ŠEMA STOLARIJE

OZNAKA

47

SKICA

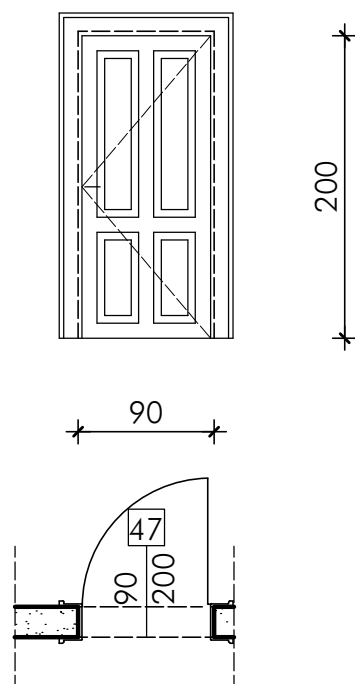

BROJ KOMADA

OPIS

NAPOMENA

etaža	desna	leva	ukupno
galerija	1 kom	1 ko/m	1 kom

UNUTRAŠNJA JEDNOKRILNA VRATA
 Vrata sa filungama, dovratnik u širini zida (š=20cm), raditi od prvoklasne i suve smreke. Vrata sa pervaz lajsnom 15cm. Završna obrada bojeno belo, sjaj 60%. Vrata snadbeti sa odgovarajućim okovom i ukopavajućom bravom sa dva ključa. Izvođač je dužan da radionički crtež, uzorak sa profilacijom svih konstruktivnih elemenata i okov prezentuje projektantu i nadzornom organu radi dobijanja njegove saglasnosti za proizvodnju.

MERE SU ARHITEKTONSKE. SVE MERE KONTROLISATI NA LICU MESTA 1.133

PREGRADE U TOALETIMA br.25 i 26 (prizemlje) R 1:50

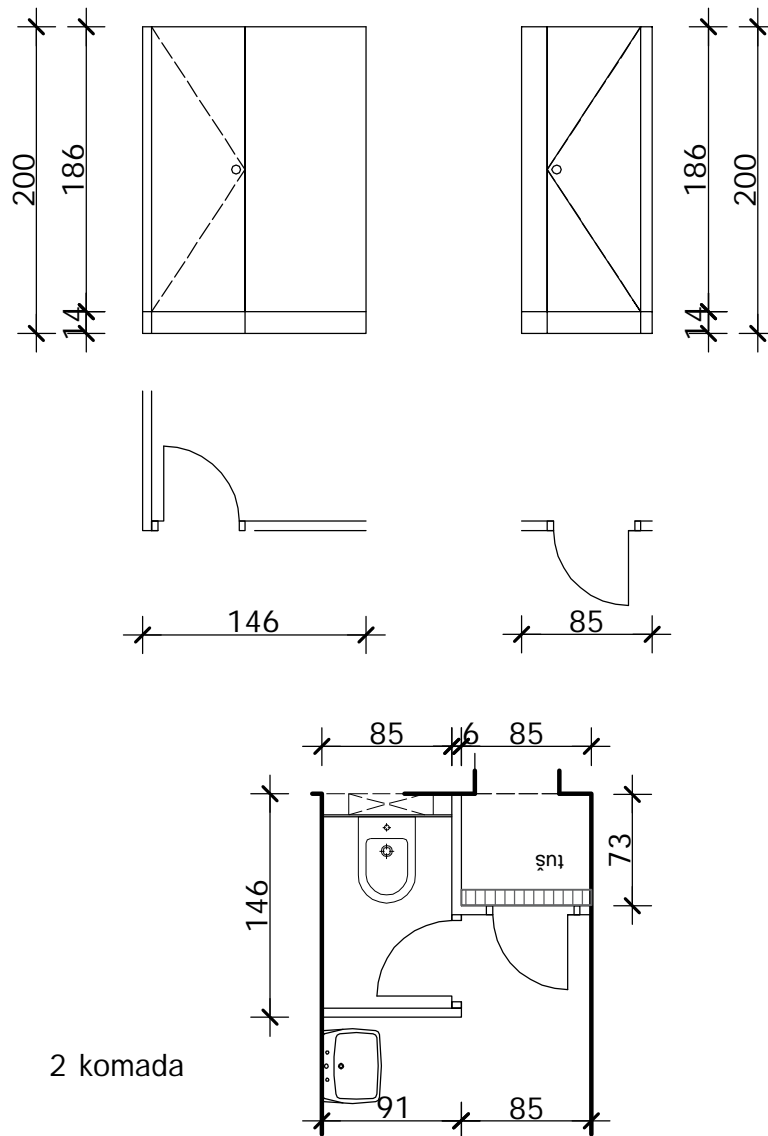

Pregrade raditi od kompozitnih HPL plo-a u ramu od pvc profila.
Pregrade i vrata snabdeti potrebnim okovom za rukovanje.

PREGRADA U TOALETU br.32

(prizemlje)

R 1:50

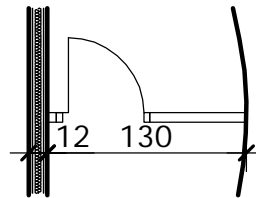
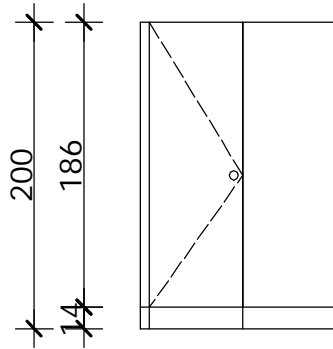

Pregrade raditi od kompozitnih HPL plo-a u ramu od pvc profila. Pregrade i vrata snabdeti potrebnim okovom za rukovanje.

PREGRADE U TOALETIMA br.38 i 39 (prizemlje) R 1:50

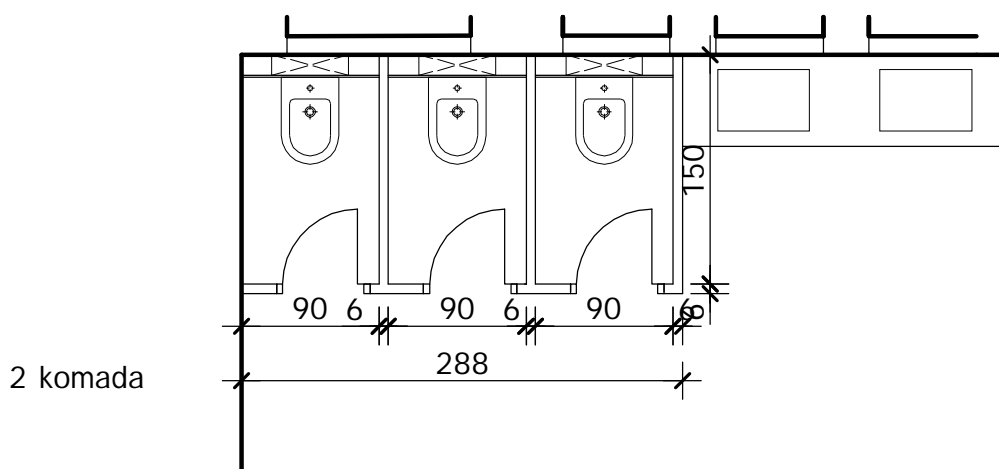
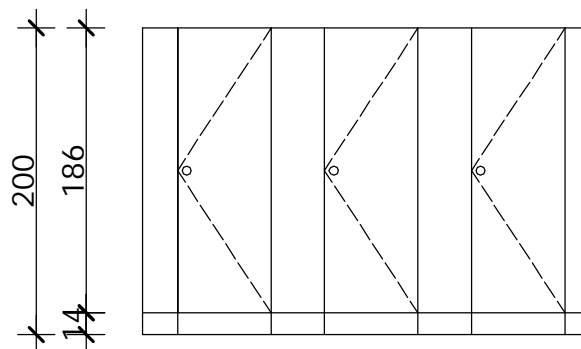

Pregrade raditi od kompozitnih HPL plo-a u ramu od pvc profila.
Pregrade i vrata snabdeti potrebnim okovom za rukovanje.

PREGRADA U TOALETU br.47

(prizemlje)
R 1:50

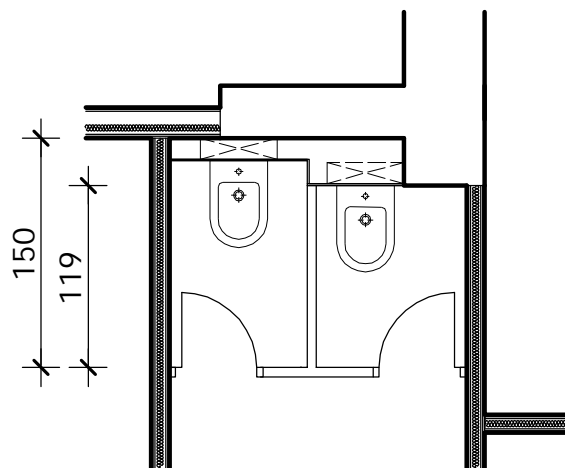
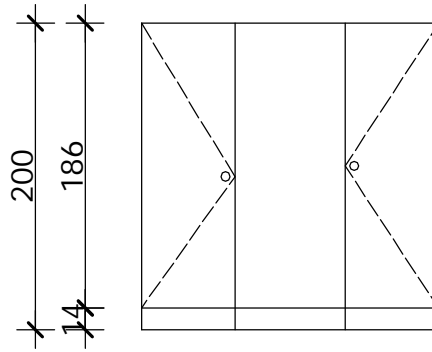

90 6 98

194

Pregrade raditi od kompozitnih HPL ploča u ramu od pvc profila.
Pregrade i vrata snabdeti potrebnim okovom za rukovanje.

PREGRADA U TOALETU br.48

(prizemlje)

R 1:50

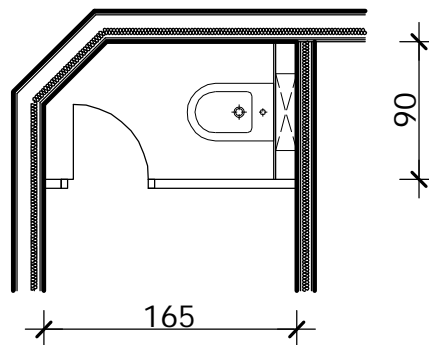
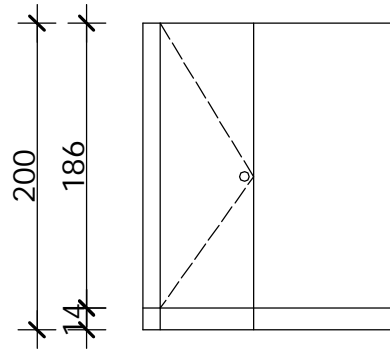

Pregrade raditi od kompozitnih HPL plo-a u ramu od pvc profila.
Pregrade i vrata snabdeti potrebnim okovom za rukovanje.

PREGRADE U TOALETIMA br.53 i 54 (prizemlje) R 1:50

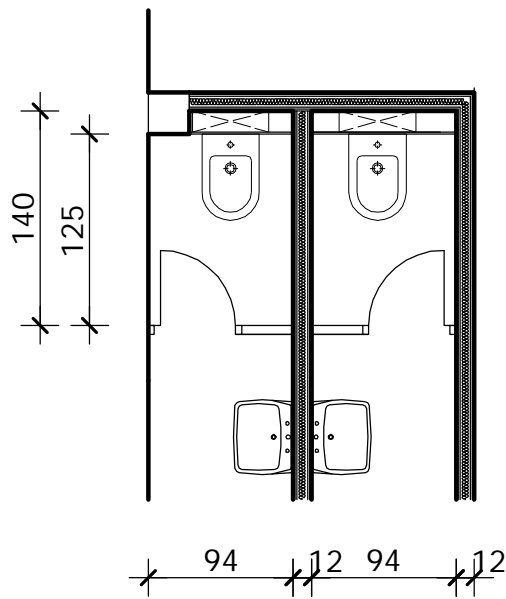
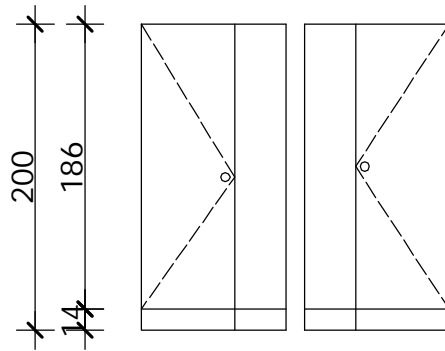

Pregrade raditi od kompozitnih HPL plo-a u ramu od pvc profila.
Pregrade i vrata snabdeti potrebnim okovom za rukovanje.

PREGRADA U TOALETU br.5

(sprat)
R 1:50

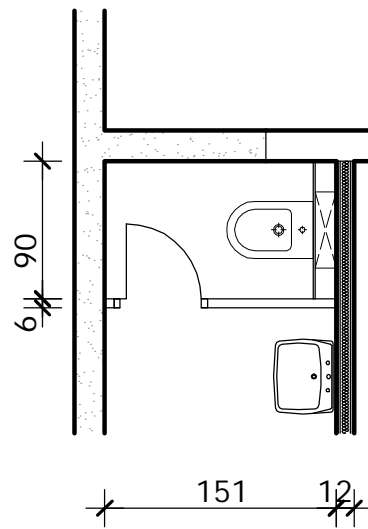
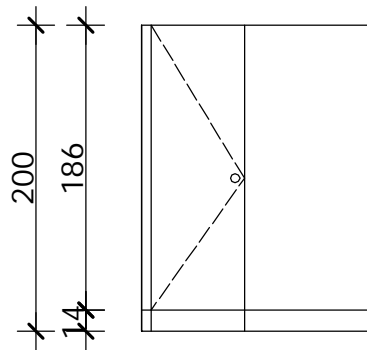

Pregrade raditi od kompozitnih HPL plo-a u ramu od pvc profila.
Pregrade i vrata snabdeti potrebnim okovom za rukovanje.

PREGRADA U TOALETU br.6

(sprat)
R 1:50

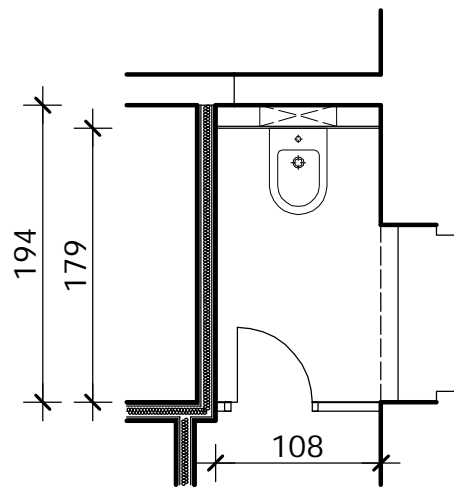
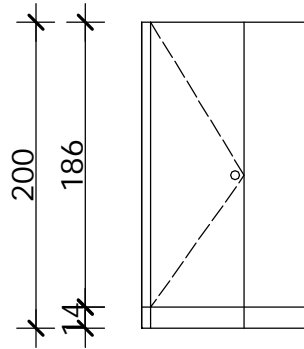

Pregrade raditi od kompozitnih HPL plo-a u ramu od pvc profila.
Pregrade i vrata snabdeti potrebnim okovom za rukovanje.

PREGRADE U TOALETIMA br.9 i 10 (galerija) R 1:50

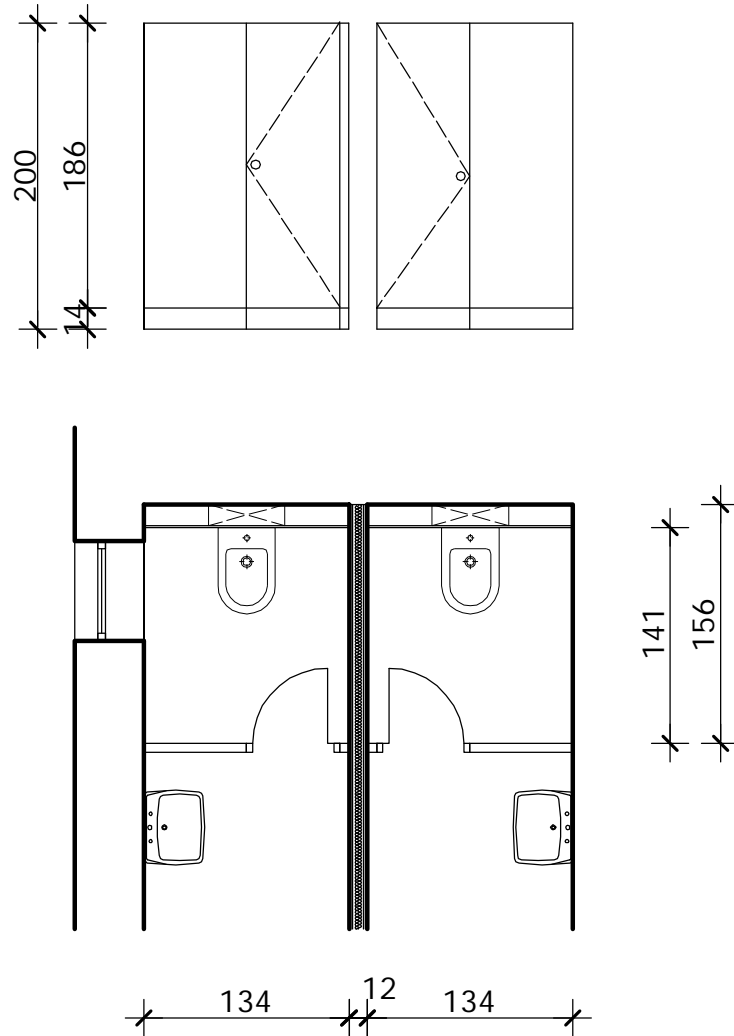

Pregrade raditi od kompozitnih HPL plo-a u ramu od pvc profila.
Pregrade i vrata snabdeti potrebnim okovom za rukovanje.